

Skrivare i HP LaserJet P2050 Series

Användarhandbok

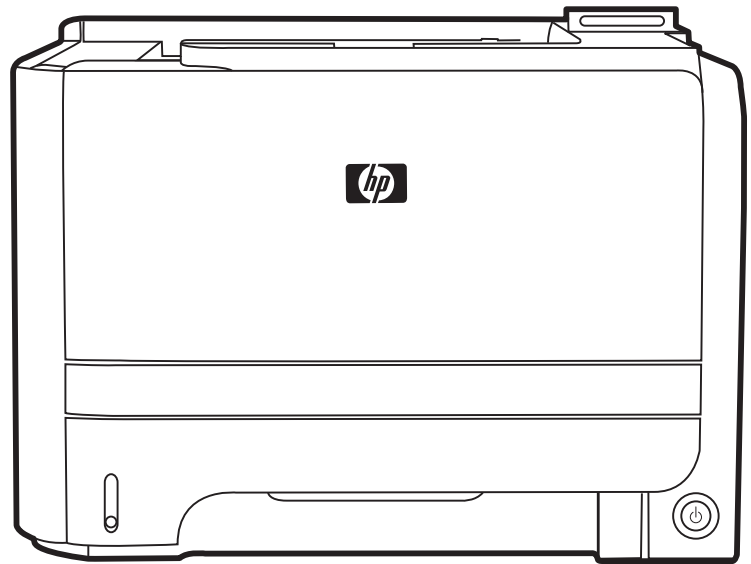



Skrivare i HP LaserJet P2050 Series

Användarhandbok

Copyright och licensavtal

© 2009 Copyright Hewlett-Packard Development Company, L.P.

Det är förbjudet att reproducera, ändra eller översätta den här handboken utan föregående skriftligt medgivande, förutom i den utsträckning som upphovsrättslagen tillåter.

Den här informationen kan ändras utan föregående meddelande.

De enda garantierna för HP-produkterna och -tjänsterna fastställs i de uttryckliga garantier som medföljer produkterna och tjänsterna. Inget i detta dokument ska tolkas som att det utgör en ytterligare garanti. HP kan inte hållas ansvarigt för tekniska fel, korrekturfel eller utelämnanden i dokumentet.

Artikelnummer: CE457-90932

Edition 3, 11/2009

Varumärken

Adobe®, Acrobat® och PostScript® är varumärken som tillhör Adobe Systems Incorporated.

Intel® Core™ är ett varumärke som tillhör Intel Corporation i USA och andra länder/regioner.

Microsoft®, Windows® och Windows®XP är registrerade varumärken i USA som tillhör Microsoft Corporation.

Windows Vista™ är antingen ett registrerat varumärke eller ett varumärke som tillhör Microsoft Corporation i USA och/eller andra länder/regioner.

UNIX® är ett registrerat varumärke som tillhör The Open Group.

ENERGY STAR och ENERGY STAR-märket är registrerade märken i USA.

Innehåll

1	Produktfakta	1
	Produktjämförelse	2
	HP LaserJet P2050 Series-modeller	2
	Produktfunktioner	3
	Produktgenomgång	5
	Framsida	5
	Sedd bakifrån	6
	Gränssnittsportar	6
	Placering av etikett med information om modell och serienummer	6
2	Kontrollpanel	9
	Kontrollpanelens layout	10
	Använda kontrollpanelens menyer	11
	Använda menyerna	11
	Menyn Rapporter	12
	Menyn Systeminställningar	13
	Menyn Service	15
	Menyn Nätverkskonfig.	16
3	Programvara för Windows	19
	Operativsystem som stöds för Windows	20
	Skrivardrivrutiner som stöds för Windows	21
	Universell HP-skrivardrivrutin	22
	Installationslägen för universell skrivardrivrutin	22
	Prioritet för utskriftsinställningar	23
	Ändra inställningar för skrivardrivrutin för Windows	24
	Installationstyper av programvara för Windows	25
	Ta bort programvara för Windows	26
	Verktyg som kan användas för Windows	27
	HP ToolboxFX	27
	Nätverksverktyg som kan användas för Windows	28
	HP Web Jetadmin	28
	Inbäddad webbserver	28
	Programvara för andra operativsystem	29

4 Använda produkten med Macintosh	31
Programvara för Macintosh	32
Operativsystem som stöds för Macintosh	32
Skrivardrivrutiner som stöds för Macintosh	32
Ta bort programvara från Macintosh-operativsystem	32
Prioritet för utskriftsinställningar för Macintosh	32
Ändra inställningar för skrivardrivrutin för Macintosh	33
Verktyg som kan användas för Macintosh	33
Inbäddad webbserver	33
Använda funktioner i Macintosh-skrivardrivrutinen	34
Skriv ut	34
Skapa och använda förinställningar i Macintosh	34
Ändra storlek på dokument eller skriva ut på en anpassad pappersstorlek	34
Skriva ut ett försättsblad	34
Använda vattenstämplar	35
Skriva ut flera sidor på ett ark i Macintosh	35
Skriva ut på båda sidor av papperet	36
Använda menyn Tjänster	37
5 Konnektivitet	39
USB-konfiguration	40
Anslut USB-kabeln	40
Nätverkskonfiguration	41
Nätverksprotokoll som stöds	41
Installera produkten i ett nätverk	42
Konfigurera nätverksprodukten	43
visa och ändra nätverksinställningar	43
Ange eller ändra nätverkslösenordet	43
IP-adress	44
Automatisk konfiguration	44
Manuell konfiguration	44
IPv4- och IPv6-inställningar	44
Inställningar för länkhastighet	45
6 Papper och utskriftsmaterial	47
Användning av papper och material	48
Pappersstorlekar och storlekar på utskriftsmaterial som kan användas	49
Papper i specialstorlekar	51
Pappers- och utskriftsmaterialstorlekar som stöds	52
Kapacitet för fack och enheter	53
Riktlinjer för specialpapper och specialmaterial	54
Fylla på fack	55
Pappersorientering i facken	55

Fack 1	55
Fack 2 och extra Fack 3	56
Fylla på papper i A6-format	56
Manuell matning	57
Konfigurera fack	58
Använda alternativ för pappersutmatning	59
Skriva ut till det övre utmatningsfacket (standard)	59
Skriva ut genom den raka pappersbanan (bakre utmatning)	59
7 Använda produktens funktioner	61
EconoMode	62
Tyst läge	63
8 Utskriftsuppgifter	65
Avbryta en utskrift	66
Stoppa den pågående utskriften via kontrollpanelen	66
Stoppa pågående utskrift med det program du använder	66
Använda funktioner i Windows-skrivardrivrutinen	67
Öppna skrivardrivrutinen	67
Använda utskriftsgenvägar	67
Ange alternativ för papper och kvalitet	67
Ange dokumenteffekter	68
Ange alternativ för efterbehandling av dokument	68
Få support och information om produktstatus	70
Ange avancerade utskriftsalternativ	70
9 Hantera och underhålla produkten	71
Skriva ut informationssidorna	72
Använda HP ToolboxFX-programvaran	73
Visa HP ToolboxFX	73
Status	73
Händelselogg	73
Varningar	74
Ställa in statusvarningar	74
Ställ in e-postvarningar	74
Hjälp	74
Enhetsinställning	75
Enhetsinformation	75
Pappershantering	75
Utskrift	76
PCL5c	76
PostScript	76
Utskriftskvalitet	76

Papperstyper	76
Systeminställn.	77
Felsökning	77
Nätverksinställningar	77
Köpa förbrukningsmaterial	77
Andra länkar	77
Hantera en nätverksprodukt	78
Inbäddad webbserver	78
Öppna den inbäddade webbservern	78
Status-fliken	78
Fliken Inställningar	79
Fliken Nätverk	79
Länkar	79
Använda programvaran HP Web Jetadmin	79
Använda säkerhetsfunktioner	79
Säkra den inbäddade webbservern	79
Låsa produkten	81
Hantera förbrukningsmaterial	82
Förbrukningsmaterialets livslängd	82
Hantera tonerkassetten	82
Förvara tonerkassetter	82
Använd äkta HP-tonerkassetter	82
HP:s policy avseende tonerkassetter från andra tillverkare	82
Verifiering av tonerkassett	82
HP:s speciallinje och webbplats för bedrägerier	82
Byta ut förbrukningsmaterial och delar	84
Riktlinjer för att byta ut förbrukningsmaterial	84
Omfördela toner	84
Byta tonerkassetten.	85
Installera minne	87
Installera produktminne	87
Kontrollera DIMM-installation	90
Spara resurser (permanenta resurser)	90
Aktivera minne i Windows	91
Rengöra produkten	92
Gör rent området runt tonerkassetten	92
Rengöra pappersbanan	93
Rengöra inmatningsvalsen för Fack 1	94
Rengöra inmatningsvalsen för Fack 2	97
10 Lösa problem	101
Lösa allmänna problem	102
Checklista för felsökning	102

Faktorer som påverkar produktens prestanda	103
Återställ fabriksinställningar	104
Tolka meddelanden på kontrollpanelen	105
Meddelanden på kontrollpanelen	105
Trassel	109
Vanliga orsaker till papperstrassel	109
Platser där papperstrassel kan förekomma	110
Rensa trassel	110
Interna områden	110
Tonerkassettområde och pappersbana	110
Duplexpappersbana (endast modeller för dubbelsidig utskrift)	112
Inmatningsfack	115
Fack 1	115
Fack 2	116
Fack 3	118
Utmatningsfack	119
Lösa problem med utskriftskvalitet	121
Problem med utskriftskvalitet som har att göra med papperet	121
Problem med utskriftskvalitet som har att göra med omgivningen	121
Bristande utskriftskvalitet som har att göra med papperstrassel	121
Bilddefekt, exempel	121
Ljus eller blek utskrift	122
Tonerfläckar	122
Delar av tecken saknas	122
Vertikala streck	122
Grå bakgrund	123
Tonern smetar	123
Lös toner	123
Återkommande vertikala defekter	123
Felaktiga tecken	124
Skev sida	124
Buktning eller vågor	124
Skrynklor eller veck	125
Tonerspridning runt kanterna	125
Lösa prestandaproblem	126
Avhjälpa anslutningsproblem	127
Lösa problem med direktanslutning	127
Lösa nätverksproblem	127
Lösa vanliga Windows-problem	129
Lösa vanliga Macintosh-problem	130
Lösa Linux-problem	133

Bilaga A Förbrukningsmaterial och tillbehör	135
Beställ delar, tillbehör och förbrukningsmaterial	136
Beställa direkt från HP	136
Beställa via service- eller supportleverantörer	136
Beställ direkt via HP ToolboxFX	136
Artikelnummer	137
Tillbehör för pappershantering	137
Tonerkassetter	137
Minne	137
Kablar och gränssnitt	137
 Bilaga B Service och support	 139
Hewlett-Packards avtal för begränsad garanti	140
Begränsad garanti för tonerkassett	142
Licensavtal för slutanvändare	143
Garantiservice för kundens egen reparation	145
Kundsupport	146
HP Underhållsavtal	147
Avtal för service på det egna företaget	147
Nästa-dags-service hos kunden	147
Veckovis (volym)service hos kunden	147
Packa om produkten	147
Utökad garanti	148
 Bilaga C Specifikationer	 149
Fysiska specifikationer	150
Effektförbrukning, elektriska specifikationer och akustisk emission	151
Driftsförhållanden	152
 Bilaga D Föreskrifter	 153
FCC-bestämmelser	154
Föregångare när det gäller miljövänliga produkter	155
Skydda miljön	155
Ozon	155
Strömförbrukning	155
Tonerförbrukning	155
Pappersanvändning	155
Plast	155
HP LaserJet-förbrukningsartiklar	155
Instruktioner för retur och återvinning	156
USA och Puerto Rico	156
Flera returer (mer än en kassett)	156
Retur av enstaka kassett	156

1 Produktfakta

- [Produktjämförelse](#)
- [Produktfunktioner](#)
- [Produktgenomgång](#)

Produktjämförelse

HP LaserJet P2050 Series-modeller

HP LaserJet P2055-skrivare

CE456A

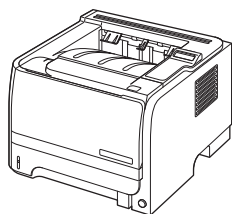

HP LaserJet P2055d-skrivare

CE457A

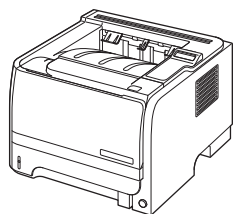

HP LaserJet P2055dn-skrivare

CE459A

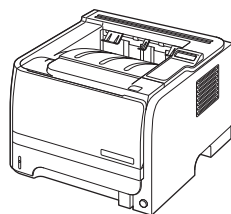

HP LaserJet P2055x-skrivare

CE460A

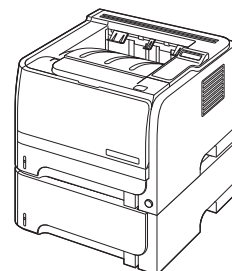

- Skriver ut upp till 35 sidor per minut (spm) på papper i Letter-storlek och 33 spm på A4-papper
- Innehåller 64 Megabyte (MB) RAM-minne och kan utökas till 320 MB.
- HP-tonerkasset, för upp till 2 300 sidor
- Fack 1 rymmer upp till 50 ark
- Fack 2 rymmer upp till 250 ark
- 125-arks utmatningsfack för framsidan nedåt
- Rak pappersbana
- Teckenfönster med två rader
- Hi-speed USB 2.0-port
- En ledig DIMM-kortplats (Dual Inline Memory Module)

Har samma funktioner som skrivarmodellen HP LaserJet P2055 plus följande:

- Dubbelsidig utskrift (duplexing)

Har samma funktioner som skrivarmodellen HP LaserJet P2055d plus följande:

- Inbäddad HP Jetdirect Standard Gigabit Ethernet-skrivarserver
- Innehåller 128 MB RAM och kan utökas till 384 MB.

Har samma funktioner som skrivarmodellen HP LaserJet P2055dn plus följande:

- Extra fack för 500 ark (Fack 3)

Produktfunktioner

Funktion	Beskrivning
Prestanda	<ul style="list-style-type: none">• 600 MHz-processor
Användargränssnitt	<ul style="list-style-type: none">• Teckenfönster med två rader• Programmet HP ToolboxFX (ett webbaserat status- och problemlösningsverktyg)• Skrivardrivrutiner för Windows® och Macintosh• Inbäddad webbserver för åtkomst till support och möjlighet att beställa förbrukningsartiklar (endast för nätverksanslutna modeller)
Skrivardrivrutiner	<ul style="list-style-type: none">• HP:s universella PCL 5-skrivardrivrutin för Windows (HP UPD PCL 5) (kan hämtas från webben)• HP PCL 6• HP:s universella Postscript-emuleringsdrivrutin för Windows (HP UPD PS) (kan hämtas från webben)• XPS-skrivardrivrutin (XML Paper Specification) (kan hämtas från webben)
Upplösning	<ul style="list-style-type: none">• FastRes1200 – ger en utskriftskvalitet på 1200 dpi för snabba utskrifter av affärstext och bilder med hög kvalitet.• ProRes1200 – ger utskrifter med 1200 dpi för streckgrafik och grafikbilder av bästa kvalitet• 600 dpi ger snabbaste utskriften
Teckensnitt	<ul style="list-style-type: none">• 45 inbyggda skalbara teckensnitt finns för PCL och 35 för HP UPD-Postscript-emulering• 80 enhetsanpassade skärmteckensnitt i TrueType-format finns för programvaran
Tillbehör	<ul style="list-style-type: none">• HP Inmatningsfack för 500 ark• HP Jetdirect, extern skrivarserver
Konnektivitet	<ul style="list-style-type: none">• Höghastighets-USB 2.0-anslutning• RJ.45-nätverksanslutning (endast nätverksskrivare)
Förbrukningsartiklar	<ul style="list-style-type: none">• Sidan med status för förbrukningsmateriel innehåller information om tonernivå, antal sidor och hur många sidor som beräknas återstå.• Produkten kontrollerar att tonerkassetterna är från HP när de installeras.• Integration med webbplatsen HP Sure Supply för enkel beställning av nya tonerkassetter

Funktion	Beskrivning
Operativsystem som kan användas	<ul style="list-style-type: none">● Microsoft® Windows® 2000, Windows® Server 2003, Windows® XP och Windows Vista™● Macintosh OS X V10.3, V10.4, V10.5 och senare● Novell NetWare● Unix®● Linux● Citrix
Hjälpmedel	<ul style="list-style-type: none">● Onlineanvändarhandboken är kompatibel med textskärmläsare.● Tonerkassetter kan installeras och tas bort med en hand.● Alla luckor och lock kan öppnas med en hand.● Papper kan fyllas på i fack 1 med en hand.

Produktgenomgång

Framsida

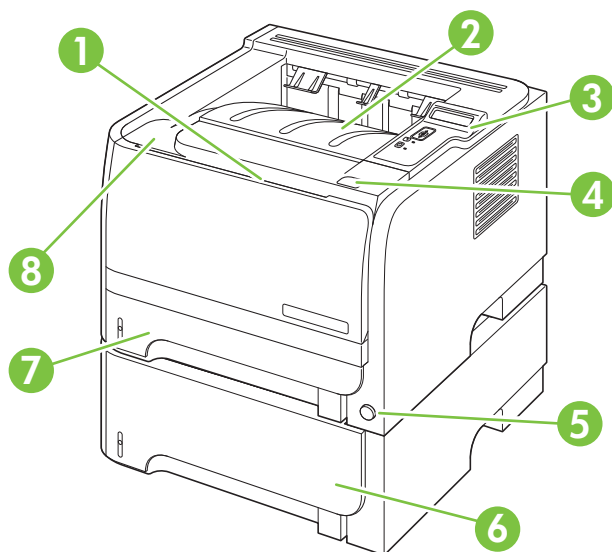

1	Fack 1 (dra för att öppna)
2	Övre utmatningsfack
3	Kontrollpanel
4	Frigöringsknapp till luckan för tonerkassetten
5	Strömbrytare
6	Extra Fack 3 (medföljer HP LaserJet P2055x-skrivaren)
7	Fack 2
8	Tonerkassettlucka

Sedd bakifrån

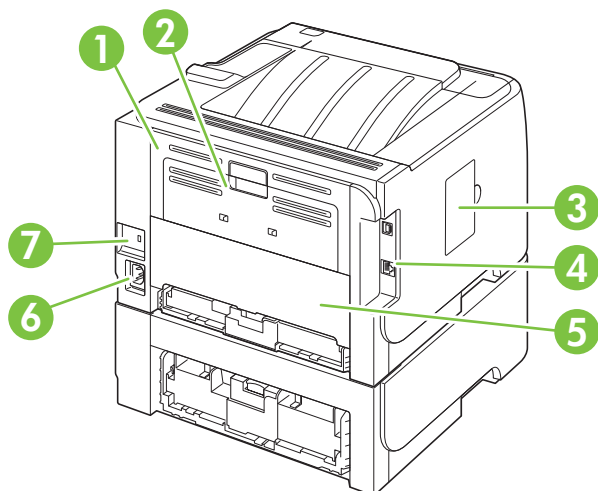

1	Lucka för rensning av pappersstopp (dra i det gröna handtaget för att öppna)
2	Rak pappersbana (dra för att öppna)
3	DIMM-lucka (ger tillgång till DIMM-facket)
4	Gränssnittsportar
5	Bakre lucka för rensning av pappersstopp i duplexenhet (endast modeller för dubbelsidig utskrift)
6	Nätanslutning
7	Fack för en säkerhetslucka av kabeltyp

Gränssnittsportar

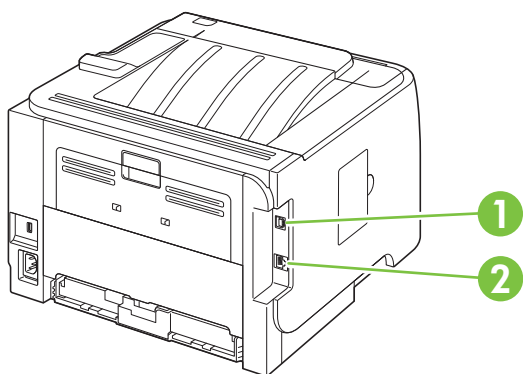

1	Hi-speed USB 2.0-anslutning, när du vill ansluta direkt till datorn
2	RJ.45-nätverksanslutning (endast nätverksskrivare)

Placering av etikett med information om modell och serienummer

Etiketten som innehåller modell- och serienummer sitter på utsidan av det bakre utmatningsfacket (rak pappersbana).

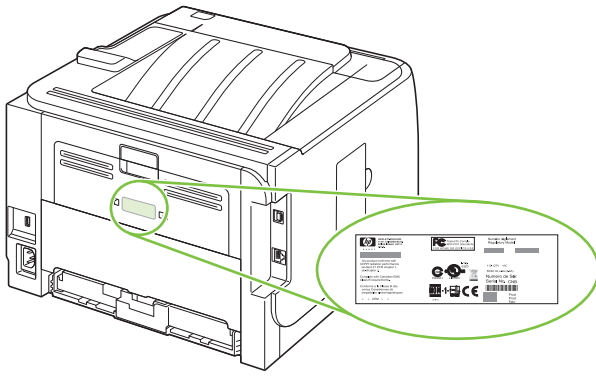

2 Kontrollpanel

- [Kontrollpanelens layout](#)
- [Använda kontrollpanelens menyer](#)
- [Menyn Rapport](#)
- [Menyn Systeminställningar](#)
- [Menyn Service](#)
- [Menyn Nätverkskonfig.](#)

Kontrollpanelens layout

Använd kontrollpanelen om du vill visa produkt- och jobbstatus samt konfigurera produkten.

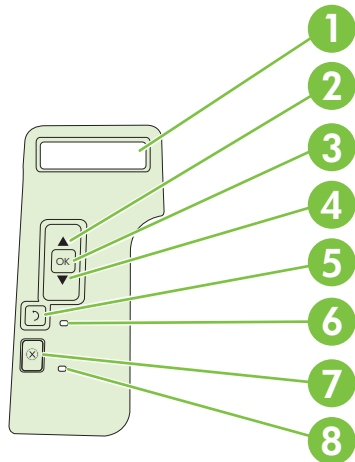

Nummer	Knapp eller lampa	Funktion
1	Teckenfönster på kontrollpanelen	Visar information om status, menyer och felmeddelanden.
2	▲ Uppåtpil	Navigerar till nästa undermeny eller nästa värde i en menyalternativlista, flyttar markören framåt en position eller ökar värdet för numeriska objekt
3	Knappen OK	<ul style="list-style-type: none"> Sparar valt värde för en post Utför den åtgärd som är kopplad till det markerade objektet i teckenfönstret på kontrollpanelen Åtgärdar fel när det är möjligt
4	▼ Nedåtpil	Navigerar till nästa objekt i listan eller minskar värdet för numeriska objekt
5	↶ Bakåtknapp	Backar en nivå i menyträdet eller backar en numerisk post
6	Lampan Klar	<ul style="list-style-type: none"> På: Produkten är inkopplad och redo att ta emot och skriva ut information. Av: Produkten är fränkopplad (pausläge) och kan inte ta emot information eller så har ett fel uppstått. Blinkar: Produkten bearbetar ett jobb.
7	⊗ Avbryt-knapp:	Avbryter det aktuella utskriftsjobbet
8	Fel-lampa	<ul style="list-style-type: none"> Av: Produkten fungerar felfritt. Blinkar: Åtgärd krävs. Se kontrollpanelens display.

Använda kontrollpanelens menyer

Du öppnar menyerna på kontrollpanelen genom att följa stegen i det här avsnittet.

Använda menyerna

1. Tryck på **OK**.
2. Tryck på nedåtpilen ▼ eller uppåtpilen ▲ och navigera i listorna.
3. Tryck på **OK** för att välja ett alternativ.
4. Tryck på bakåtknappen ↶ om du vill återgå till förra nivån.

Nedan följer huvudmenyerna.

Huvudmenyer	Rapporter
	Systeminställningar
	Service
	Nätverkskonfig.

Menyn Rapporter

Använd menyn **Rapporter** när du vill skriva ut rapporter som innehåller information om produkten.

Menyalternativ	Beskrivning
Testsida	Skriver ut en sida som visar utskriftskvaliteten.
Menystruktur	Skriver ut en karta över kontrollpanelens menylayout. De aktiva inställningarna för varje meny visas.
Konfig. rapport	Skriver ut en lista med alla produktinställningar. Innehåller nätverksinformation när produkten är ansluten till ett nätverk.
Status förbrukn.mat.	Skriver ut statusen för tonerkassetten, inklusive följande information: <ul style="list-style-type: none">• Ungefärligt antal sidor kvar• Artikelnummer• Antal utskrivna sidor
Nätverksrapport	Skriver ut en lista med produktens alla nätverksinställningar.
Användningsinformation	Skriver ut en lista med PCL 5-sidor, PCL 6-sidor, PS-sidor, sidor som fastnade eller som hoppades över och rapporterar sidantalet.
PCL-teckensnitt	Skriver ut en lista med alla PCL 5-teckensnitt som är installerade.
PS-teckensnitt	Skriver ut en lista med alla PostScript-teckensnitt (PS) som är installerade.
PCL 6-teckensnitt	Skriver ut en lista med alla PCL 6-teckensnitt som är installerade.
Service-sida	Skriver ut servicerapporten.

Menyn Systeminställningar

Använd den här menyn när du definierar grundläggande produktinställningar. Menyn **Systeminställningar** har flera undermenyer. Alla undermenyer beskrivs i tabellen nedan.

Menyalternativ	Undermenyalternativ	Undermenyalternativ	Beskrivning
Språk			Välj språk för meddelandena i kontrollpanelens teckenfönster och produktrapporterna.
Tyst läge		På Av	Aktivera eller avaktivera tyst läge. När det tysta läget är aktivt skriver produkten ut långsammare. Standardinställningen är Av .
Pappersinställn.	Stdpapersstrk	En lista med tillgängliga pappersstorlekar visas.	Välj vilken storlek som ska användas vid utskrift av interna rapporter och för alla utskriftsjobb där ingen specifik storlek anges.
	Stdpaperstyp	En lista med tillgängliga paperstyper visas.	Välj den materialtyp som ska användas vid utskrift av interna rapporter och för alla utskriftsjobb där ingen specifik typ anges.
	Fack n OBS! n = 1, 2 eller 3	Papperstyp Pappersstorlek	Välj standardstorlek och -typ för facket i listan med tillgängliga storlekar och typer.
	Ppr slut, åtgärd	Vänta Åsidosätt Avbryt	Välj hur produkten ska reagera när ett utskriftsjobb kräver en storlek eller typ som inte är tillgänglig eller när ett angivet fack är tomt. Välj Vänta om du vill att skrivaren ska vänta tills du har lagt i materialet och tryck på OK . Detta är standardinställningen. Välj Åsidosätt om du vill skriva ut på en annan storlek eller typ efter en viss angiven tid. Välj Avbryt om du vill att utskriftsjobbet automatiskt ska avbrytas efter en viss angiven tid. Om du väljer Åsidosätt eller Avbryt uppmanas du att ange hur lång (i sekunder) fördröjningen ska vara. Tryck på uppåtpil ▲ om du vill öka tiden upp till 3 600 sekunder. Tryck på nedåtpilen ▼ om du vill minska tiden.
Utskriftskvalitet	Snart tom patron	(1-20)	Tröskelvärdet i procent anger när meddelandet om att tonern börjar ta slut ska visas.
Utskriftstäthet	(1-5)		Välj hur mycket toner som ska användas för att göra kanter och linjer tjockare. Standardinställningen är 3 .

Menyalternativ	Undermenyalternativ	Undermenyalternativ	Beskrivning
Courier-teckensnitt	Normal		Väljer en version av teckensnittet Courier.
	Mörk		Standard är Normal .
Kontrast	Medium		Justera LCD-skärmens ljusstyrka.
	Mörkare		
	Mörkast		
	Ljusast		
	Ljusare		

Menyn Service

Använd den här menyn om du vill återställa standardinställningarna, rengöra produkten och aktivera speciella lägen som påverkar utskriften.

Menyalternativ	Beskrivning
Rengöringsläge	<p>Använd det här alternativet om du vill rengöra produkten när du upptäcker tonerstänk eller andra märken på utskriften. Rengöringsprocessen tar bort damm och överflödigt toner från pappersbanan.</p> <p>När du väljer det här alternativet uppmanas du att fylla på vanligt papper i Fack 1 och sedan starta rengöringsprocessen genom att trycka på OK. Vänta tills processen är klar. Ta bort den sida som skrivs ut.</p>
USB-hastighet	<p>Sätter USB-hastigheten till hög eller full. För att produkten ska kunna skriva ut i hög hastighet måste den vara inställd för hög hastighet och vara ansluten till en EHCI-värdstyrenhet som också är inställd för hög hastighet. Det här menyalternativet visar inte produktens aktuella hastighet.</p> <p>Standardinställningen är hög.</p>
Mindre buktning	<p>Om utskrivna sidor alltid är böjda kan du ställa in produkten i ett läge som minskar böjning genom att använda det här alternativet.</p> <p>Standardinställningen är Av.</p>
Arkivutskrift	<p>Om du skriver ut sidor som ska sparas under längre tid kan du ställa in produkten i ett läge som minskar utsmetning och damm från tonern genom att använda det här alternativet.</p> <p>Standardinställningen är Av.</p>
Återst. standard	<p>Återställer alla anpassade inställningar till standardinställningar.</p>

Menyn Nätverkskonfig.

Använd menyn när du upprättar nätverkets konfigurationsinställningar.

Menyalternativ	Beskrivning
CFG TCP/IP	<p>Gå till TCP/IP-menyn och ställ in parametrarna för TCP/IP-protokollet.</p> <ul style="list-style-type: none">• BOOTP=JA* Aktivera IPv4-konfiguration med en BOOTP-server.• DHCP=JA* Aktivera IPv4-konfiguration med en DHCP-server. <p>Om DHCP=JA* och skrivarservern har en DHCP-tilldelning kan du konfigurera följande DHCP-inställningar:</p> <ul style="list-style-type: none">• SLÄPP: Välj om du vill ändra (JA) eller spara (NEJ) det aktuella lånet.• NY: Välj om du vill förnya (JA eller NEJ) lånet. <p>AUTO-IP=JA* Tilldela automatiskt en länk - lokal IPv4-adress i formatet 169.254.x.x.</p> <p>Om du anger BOOTP=NEJ*, DHCP=NEJ* och AUTO-IP=NEJ* kan du ställa in följande TCP/IPv4-parametrar manuellt från kontrollpanelen:</p> <ul style="list-style-type: none">• Varje position i IPv4-adressen (IP)• Subnätmask (SM)• Syslog-server (LG)• Standard-gateway (GW)• Tidsutlösning vid passivitet (standard är 270 sekunder, 0 avaktiverar tidsutlösningen) <p>CFG DNS 1: IPv4-adress till en primär DNS-server (en position åt gången).</p> <p>CFG DNS 2: IPv4-adress till en sekundär DNS-server (en position åt gången).</p> <p>IPV6 = JA*: Aktivera IPv6-åtgärd. Välj NEJ för att avaktivera IPv6-åtgärden.</p> <p>POLICY=RTR_AV/RTR_UN/ALLTID: Ställ in en av följande IPv6-adresseringspolicier:</p> <ul style="list-style-type: none">• RTR_AV: (standard) Tillståndsfull auto-konfigurationsmetod bestäms av router. Routern anger om skrivarservern får adress, konfigurationsinformation eller båda från DHCPv6-server.• RTR_UN: Försök att få tillståndsfull konfiguration från DHCPv6-server (när ingen router är tillgänglig).• ALLTID: Försök alltid att få tillståndsfull konfiguration från DHCPv6-server (oavsett om router är tillgänglig). <p>MANUELL= BEHÅLL/AVAKTIVERA: Ställ in beteende för en manuellt konfigurerad IPv6-adress som upptäckts på skrivarservern.</p> <ul style="list-style-type: none">• BEHÅLL (standard): Behåll adressen i ett aktivt tillstånd.• AVAKTIVERA: Behåll adressen, men i ett inaktivt tillstånd. <p>Skriv ut en HP Jetdirect-konfigurationssida för att verifiera dina inställningar. (Skrivarservern kan skriva över utvalda parametrar med värden som säkerställer korrekt drift.)</p>

Menyalternativ	Beskrivning
INTERNET	<p>Inbäddad webbserver accepterar kommunikation endast med HTTPS (säker HTTP) eller med både HTTP och HTTPS.</p> <ul style="list-style-type: none"> ● HTTPS: Acceptera endast HTTPS (skrivarservern visas som en säker plats). ● HTTP/HTTPS: Acceptera antingen HTTP eller HTTPS.
SÄKERHET	<p>Återställ aktuella säkerhetsinställningar till fabriksinställningar.</p> <ul style="list-style-type: none"> ● BEHÅLL (standard): Behåll aktuella säkerhetsinställningar. ● ÅTERSTÄLL: Återställ säkerhetsinställningar till fabriksinställningar.
BRANDVÄGG	<p>Avaktivera brandvägg.</p> <ul style="list-style-type: none"> ● BEHÅLL (standard): Behåll brandväggsdrift som konfigurerad. ● AVAKTIVERA: Avaktivera brandväggsdrift.
SKRIV UT	<p>Skriv ut en konfigurationssida för det valda objektet.</p> <p>SÄKERHET: Skriv ut aktuella säkerhetsinställningar.</p>
CFG LINK	<p>Konfigurera nätverkslänken till HP Jetdirect-skrivarservern manuellt.</p> <p>Ställ in länkhastighet och kommunikationsläge. Dessa måste överensstämma med nätverket. Tillgängliga inställningar beror på skrivarservermodellen.</p> <p>VIKTIGT: Om länkeställningarna ändras kan nätverkskommunikationen med skrivarservern avbrytas.</p> <ul style="list-style-type: none"> ● AUTO (standard): Använd auto-förhandling för att ställa in högsta tillåtna länkhastighet och kommunikationsläge. Om auto-förhandling misslyckas ställs antingen 100TX HALV eller 10TX HALV in beroende på identifierad länkhastighet vid nav-/växel-porten. (1000T halv duplex kan inte användas.) ● 10T HALV: 10 Mbit/s, halv duplex-drift. ● 10T FULL: 10 Mbit/s, full duplex-drift. ● 100TX HALV: 100 Mbit/s, halv duplex-drift. ● 100TX FULL: 100 Mbit/s, full duplex-drift. ● 100TX AUTO: Begränsar auto-förhandling till en maximal länkhastighet på 100 Mbit/s. ● 1000TX FULL: 1000 Mbit/s, full duplex-drift.

3 Programvara för Windows

- [Operativsystem som stöds för Windows](#)
- [Skrivardrivrutiner som stöds för Windows](#)
- [Universell HP-skrivardrivrutin](#)
- [Prioritet för utskriftsinställningar](#)
- [Ändra inställningar för skrivardrivrutin för Windows](#)
- [Installationstyper av programvara för Windows](#)
- [Ta bort programvara för Windows](#)
- [Verktyg som kan användas för Windows](#)
- [Nätverksverktyg som kan användas för Windows](#)
- [Programvara för andra operativsystem](#)

Operativsystem som stöds för Windows

Produkten kan användas med följande Windows-operativsystem:

- Windows XP (32-bitars och 64-bitars)
- Windows Server 2003 (32-bitars och 64-bitars)
- Windows 2000 (bara drivrutin)
- Windows Vista (32-bitars och 64-bitars)

Skrivardrivrutiner som stöds för Windows

- HP:s universella PCL 5-skrivardrivrutin för Windows (kan hämtas från webben)
- HP PCL 6 (på produkt-CD)
- HP:s universella Postscript-emuleringsdrivrutin (HP UPD PS) (kan hämtas från webben)
- XPS-skrivardrivrutin (XML Paper Specification) (kan hämtas från webben)

Skrivardrivrutinerna inkluderar online-hjälp som innehåller instruktioner för vanliga utskriftsuppgifter och förklaringar till knappar, kryssrutor och listrutor i skrivardrivrutinen.

 **OBS!** Mer information om UPD finns på www.hp.com/go/upd.

Universell HP-skrivardrivrutin

Den universella HP-drivrutinen för Windows är en gemensam drivrutin som ger dig omedelbar tillgång till i stort sett alla HP LaserJet-produkter, oavsett var du befinner dig, utan att behöva hämta separata drivrutiner. Den bygger på beprövad HP-drivrutinsteknik och har testats noggrant med användning i många program. Detta är en kraftfull lösning som fungerar utan avbrott och konsekvent under lång tid.

Den universella HP-drivrutinen kommunicerar direkt med varje HP-produkt, samlar in konfigurationsinformation och anpassar sedan användargränssnittet så att produktens unika funktioner visas. Produktens funktioner aktiveras automatiskt, t.ex. tvåsidiga utskrifter och häftning, så du behöver inte göra någonting manuellt.

Mer information finns på www.hp.com/go/upd.

Installationslägen för universell skrivardrivrutin

Traditionellt läge:

- Använd detta läge om du installerar drivrutinen från en CD på en dator.
- Vid installation i det här läget fungerar den universella skrivardrivrutinen som traditionella skrivardrivrutiner.
- Om du använder det här läget måste du installera den universella skrivardrivrutinen separat på varje dator.

Dynamiskt läge:

- Använd detta läge om du installerar drivrutinen på en mobil dator, så att du kan identifiera och skriva ut på HP-produkter varifrån du vill.
 - Använd detta läge om du installerar den universella skrivardrivrutinen för en arbetsgrupp.
 - Om du använder det här läget ska du hämta den universella skrivardrivrutinen från Internet. Mer information finns på www.hp.com/go/upd.
-

Prioritet för utskriftsinställningar

Ändringar i utskriftsinställningarna får olika prioritet, beroende på var ändringarna görs:

 **OBS!** Namnen på kommandon och dialogrutor kan variera, beroende på vilket program du använder.

- **Dialogrutan Utskriftsformat:** Klicka på **Utskriftsformat** eller motsvarande kommando på menyn **Arkiv** i det program du använder, när du vill öppna den här dialogrutan. Inställningar som du ändrar här åsidosätter ändringar som görs på andra ställen.
- **Dialogrutan Skriv ut:** Klicka på **Skriv ut**, **Utskriftsformat** eller motsvarande kommando på menyn **Arkiv** i det program du använder, när du vill öppna den här dialogrutan. Inställningar som du ändrar i dialogrutan **Skriv ut** har lägre prioritet och åsidosätter *inte* ändringar som görs i dialogrutan **Utskriftsformat**.
- **Dialogrutan Egenskaper för skrivare (skrivardrivrutinen):** Klicka på **Egenskaper** i dialogrutan **Skriv ut** när du vill öppna skrivardrivrutinen. De inställningar du gör i dialogrutan **Egenskaper för skrivare** påverkar inte de inställningar som har gjorts på annat håll i skrivarprogramvaran.
- **Skrivardrivrutinens standardinställningar:** Skrivardrivrutinens standardinställningar avgör vilka inställningar som används i alla utskriftsjobb, *om inte* inställningarna ändras i dialogrutan **Utskriftsformat**, **Skriv ut** eller **Egenskaper för skrivare**.
- **Skrivarinställningar på kontrollpanelen:** De inställningar som ändras på skrivarens kontrollpanel har lägre prioritet än ändringar som görs någon annanstans.

Ändra inställningar för skrivardrivrutin för Windows

Ändra inställningarna för alla utskrifter tills programmet stängs	Ändra standardinställningarna för alla utskriftsjobb	Ändra konfigurationsinställningarna för produkten
<ol style="list-style-type: none">1. Klicka på Skriv ut på menyn Arkiv i programmet.2. Markera drivrutinen och klicka på Egenskaper eller Inställningar. <p>Den här proceduren är vanligast, även om stegen kan variera.</p>	<ol style="list-style-type: none">1. Windows XP och Windows Server 2003 (när standardvyn för Startmenyn används): Klicka på Start och klicka sedan på Skrivare och fax. <p>eller</p> <p>I Windows 2000, Windows XP och Windows Server 2003 (med klassisk Start-menyn): Klicka på Start, sedan på Inställningar och därefter på Skrivare.</p> <p>eller</p> <p>Windows Vista: Klicka på Start, klicka på Kontrollpanelen och gå till kategorin med Maskinvara och ljud. Klicka på Skrivare.2. Högerklicka på drivrutinsikonen och välj Utskriftsinställningar.</p>	<ol style="list-style-type: none">1. Windows XP och Windows Server 2003 (när standardvyn för Startmenyn används): Klicka på Start och klicka sedan på Skrivare och fax. <p>eller</p> <p>I Windows 2000, Windows XP och Windows Server 2003 (med klassisk Start-menyn): Klicka på Start, sedan på Inställningar och därefter på Skrivare.</p> <p>eller</p> <p>Windows Vista: Klicka på Start, klicka på Kontrollpanelen och gå till kategorin med Maskinvara och ljud. Klicka på Skrivare.2. Högerklicka på drivrutinsikonen och välj Egenskaper.3. Klicka på fliken Enhetsinställningar.</p>

Installationstyper av programvara för Windows

Du kan välja mellan de följande typerna av programvaruinstallationer:

- **Grundinstallation (rekommenderas).** Installerar den minsta uppsättningen drivrutiner och programvara. Den här installationstypen rekommenderas för nätverksinstallationer.
- **Fullständig installation.** Med den här metoden installeras den fullständiga uppsättningen drivrutiner och programvara, inklusive status-, aviserings- och felsökningsverktyg. Den här installationstypen rekommenderas för direktanslutningsinstallationer.
- **Anpassad installation.** Använd det här alternativet om du själv vill välja vilka drivrutiner som ska installeras och om de inbyggda teckensnitten ska installeras eller inte. Den här installationstypen rekommenderas för avancerade användare och systemadministratörer.

Ta bort programvara för Windows

1. Klicka på **Start** och sedan på **Alla program**.
2. Klicka på **HP** och på produktnamnet.
3. Klicka på alternativet för att avinstallera produkten och ta sedan bort programmet genom att följa anvisningarna på skärmen.

Verktyg som kan användas för Windows

HP ToolboxFX

HP ToolboxFX är ett program som du kan använda när du vill göra något av följande:

- Kontrollera produktstatus
- Kontrollera status för förbrukningsmaterial och beställa förbrukningsmaterial online
- Göra inställningar för meddelanden
- Göra inställningar så att du får meddelanden via e-post om olika produkt- och förbrukningsmaterialshändelser
- Visa och ändra produktinställningar
- Visa produktdokumentation
- Få åtkomst till felsöknings- och underhållsverktyg.

Du kan visa HP ToolboxFX när produkten är direktansluten till datorn eller till ett nätverk. För att använda HP ToolboxFX utför du en rekommenderad programinstallation.

Nätverksverktyg som kan användas för Windows

HP Web Jetadmin

HP Web Jetadmin är ett webbläsarbaserat hanteringsverktyg för HP Jetdirekt-anslutna skrivare i intranätet och bör endast installeras på nätverksadministratörens dator.

Du kan hämta den senaste versionen av HP Web Jetadmin och visa den senaste listan över vilka värdsystem som stöds på www.hp.com/go/webjetadmin.

När den installeras på en värdserver har alla Windows-klienter åtkomst till HP Web Jetadmin via en webbläsare (t.ex. Microsoft® Internet Explorer 4.x, Netscape Navigator 4.x eller senare) genom att gå till HP Web Jetadmin-värden.

Inbäddad webbserver

Enheten är utrustad med en inbäddad webbserver, vilket innebär att du har åtkomst till information om aktiviteter i enheten och nätverket. Den här informationen visas i en webbläsare, t.ex. Microsoft Internet Explorer, Netscape Navigator, Apple Safari eller Firefox.

Den inbäddade webbservern finns i enheten. Den ligger inte på en nätverksserver.

Den inbäddade webbservern utgör ett gränssnitt till enheten som alla som har en nätverksansluten dator och en vanlig webbläsare kan använda. Ingen särskild programvara installeras eller konfigureras, men du måste ha en kompatibel webbläsare på datorn. Du får åtkomst till den inbäddade webbservern genom att skriva enhetens IP-adress på webbläsarens adressrad. (Du hittar IP-adressen genom att skriva ut en konfigurationssida. Mer information om att skriva ut en konfigurationssida finns i [Skriva ut informationssidorna på sidan 72.](#))

Om du vill ha en fullständig förklaring av den inbäddade webbserverns funktioner och hur de fungerar, se [Inbäddad webbserver på sidan 78.](#)

Programvara för andra operativsystem

OS	Programvara
UNIX	<p>Så här hämtar du HP UNIX-modellskript.</p> <ol style="list-style-type: none">1. Gå till www.hp.com och klicka på Software & Driver Download (Hämta programvara och drivrutiner).2. Ange produktens namn i motsvarande ruta.3. I listan med operativsystem klickar du på UNIX.4. Hämta den fil eller de filer du behöver.
Linux	<p>Mer information finns på www.hp.com/go/linuxprinting.</p>

4 Använda produkten med Macintosh

- [Programvara för Macintosh](#)
- [Använda funktioner i Macintosh-skrivardrivrutinen](#)

Programvara för Macintosh

Operativsystem som stöds för Macintosh

Skrivaren kan användas med följande operativsystem för Macintosh:

- Mac OS X V10.3, V10.4, V10.5 och senare

 **OBS!** För Mac OS X v10.4 och senare kan Mac-datorer med PPC- och Intel® Core™-processorer användas.

Skrivardrivrutiner som stöds för Macintosh

HP-installationsprogrammet innehåller PostScript® Printer Description (PPD)-filer, Printer Dialog Extensions (PDE:er) och HP Skrivarprogram för användning med Macintosh-datorer.

PPD:erna i kombination med drivrutinerna för Apple PostScript-skrivare ger åtkomst till enhetsfunktioner. Använd den drivrutin för Apple PostScript-skrivare som medföljde datorn.

Ta bort programvara från Macintosh-operativsystem

Om du vill ta bort programvaran från en Macintosh-dator drar du PPD-filerna till papperskorgen.

Prioritet för utskriftsinställningar för Macintosh

Ändringar i utskriftsinställningarna får olika prioritet, beroende på var ändringarna görs:

 **OBS!** Namnen på kommandon och dialogrutor kan variera, beroende på vilket program du använder.

- **Dialogrutan Utskriftsformat:** Klicka på **Utskriftsformat** eller motsvarande kommando i menyn **Arkiv** i det program du använder, när du vill öppna den här dialogrutan. Inställningar som ändras här åsidosätter ändringar som görs på andra ställen.
- **Dialogrutan Skriv ut:** Klicka på **Skriv ut**, **Utskriftsformat** eller motsvarande kommando på menyn **Arkiv** i det program du använder, när du vill öppna den här dialogrutan. Inställningar som du ändrar i dialogrutan **Skriv ut** har lägre prioritet och åsidosätter *inte* ändringar som görs i dialogrutan **Utskriftsformat**.
- **Skrivardrivrutinens standardinställningar:** Skrivardrivrutinens standardinställningar avgör vilka inställningar som används i alla utskriftsjobb, *om inte* inställningarna ändras i dialogrutan **Utskriftsformat**, **Skriv ut** eller **Egenskaper för skrivare**.
- **Skrivarinställningar på kontrollpanelen:** De inställningar som ändras på skrivarens kontrollpanel har lägre prioritet än ändringar som görs någon annanstans.

Ändra inställningar för skrivardrivrutin för Macintosh

Ändra inställningarna för alla utskrifter tills programmet stängs	Ändra standardinställningarna för alla utskriftsjobb	Ändra konfigurationsinställningarna för produkten
<ol style="list-style-type: none">1. Klicka på Skriv ut på menyn Arkiv.2. Ändra inställningarna i de olika menyerna.	<ol style="list-style-type: none">1. Klicka på Skriv ut på menyn Arkiv.2. Ändra inställningarna i de olika menyerna.3. Klicka på Spara som i menyn Förinställningar och ange ett namn på förinställningen. <p>Inställningarna sparas på menyn Förinställningar. Vill du använda de nya inställningarna väljer du det sparade förinställda alternativet varje gång du öppnar ett program och skriver ut.</p>	<p>Mac OS X V10.3 eller Mac OS X V10.4</p> <ol style="list-style-type: none">1. Öppna menyn Apple och klicka på Systeminställningar. Välj Skriv ut & Faxe.2. Klicka på Skrivarinställningar.3. Klicka på menyn Installerbara alternativ. <p>Mac OS X V10.5</p> <ol style="list-style-type: none">1. Öppna menyn Apple och klicka på Systeminställningar. Välj Skriv ut & Faxe.2. Klicka på Alternativ & Förbrukning.3. Klicka på menyn Drivrutin.4. Välj drivrutin på listan och konfigurera de installerade alternativen.

Verktyg som kan användas för Macintosh

Inbäddad webbserver

Enheten är utrustad med en inbäddad webbserver, vilket innebär att du har åtkomst till information om aktiviteter i enheten och nätverket. Den här informationen visas i en webbläsare, t.ex. Microsoft Internet Explorer, Netscape Navigator, Apple Safari eller Firefox.

Den inbäddade webbservern finns i enheten. Den ligger inte på en nätverksserver.

Den inbäddade webbservern utgör ett gränssnitt till enheten som alla som har en nätverksansluten dator och en vanlig webbläsare kan använda. Ingen särskild programvara installeras eller konfigureras, men du måste ha en kompatibel webbläsare på datorn. Du får åtkomst till den inbäddade webbservern genom att skriva enhetens IP-adress på webbläsarens adressrad. (Du hittar IP-adressen genom att skriva ut en konfigurationssida. Mer information om att skriva ut en konfigurationssida finns i [Skriva ut informationssidorna på sidan 72.](#))

Om du vill ha en fullständig förklaring av den inbäddade webbserverns funktioner och hur de fungerar, se [Inbäddad webbserver på sidan 78.](#)

Använda funktioner i Macintosh-skrivardrivrutinen

Skriv ut

Skapa och använd förinställningar i Macintosh

Använd förinställningar om du vill spara skrivardrivrutinens aktuella inställningar så att du kan använda dem igen.

Skapa en utskriftsförinställning

1. Klicka på **Skriv ut** i menyn **Arkiv**.
2. Markera drivrutinen.
3. Välj utskriftsinställningarna
4. I rutan **Förinställningar** klickar du på **Spara som...**, och anger ett namn på förinställningen.
5. Klicka på **OK**.

Använda utskriftsförinställningar

1. Klicka på **Skriv ut** i menyn **Arkiv**.
2. Markera drivrutinen.
3. I rutan **Förinställningar** väljer du den utskriftsförinställning som du vill använda.

 **OBS!** Om du vill använda skrivardrivrutinens standardinställningar väljer du **Standard**.

Ändra storlek på dokument eller skriva ut på en anpassad pappersstorlek

Du kan anpassa ett dokument så att det får plats på en annan pappersstorlek.

1. Klicka på **Skriv ut** i menyn **Arkiv**.
2. Öppna menyn **Pappershantering**.
3. I området för **målpappersstorlek** väljer du **Anpassa till pappersstorlek** och väljer sedan storlek i listrutan.
4. Om du endast vill använda papper som är mindre än dokumentet väljer du alternativet för att **endast förminska**.

Skriva ut ett försättsblad

Du kan skriva ut ett separat försättsblad för ditt dokument som innehåller ett meddelande (till exempel "konfidentiellt").

1. Klicka på **Skriv ut** i menyn **Arkiv**.
2. Markera drivrutinen.
3. Öppna menyn **Försättsblad** och välj sedan du om du vill skriva ut försättsbladet **Före dokumentet** eller **Efter dokumentet**.
4. Välj vilket meddelande du vill skriva ut på försättsbladet i menyn **Försättsbladstyp**.

 **OBS!** Om du vill skriva ut ett tomt försättsblad, väljer du **Standard** som **Försättsbladstyp**.

Använda vattenstämplar

En vattenstämpel är ett meddelande, t.ex. "Konfidentiellt", som skrivs ut i bakgrunden på alla sidor i ett dokument.

1. Klicka på **Skriv ut** i menyn **Arkiv**.
2. Öppna menyn **Vattenstämplar**.
3. Bredvid **Läge** väljer du vilken typ av vattenstämplar som du vill använda. Välj **Vattenstämpel** om du vill skriva ut ett halvgenomskinligt meddelande. Välj **Mall** om du vill skriva ut ett meddelande som inte är genomskinligt.
4. Bredvid **Sidor** väljer du om du vill skriva ut vattenstämpeln på alla sidor eller endast på den första sidan.
5. Bredvid **Text** väljer du ett standardmeddelande eller väljer **Eget** och skriver ett nytt meddelande i rutan.
6. Välj alternativ för återstående inställningar.

Skriva ut flera sidor på ett ark i Macintosh

Du kan skriva ut flera sidor på ett och samma pappersark. Den här funktionen ger ett kostnadseffektivt sätt att skriva ut utkast.

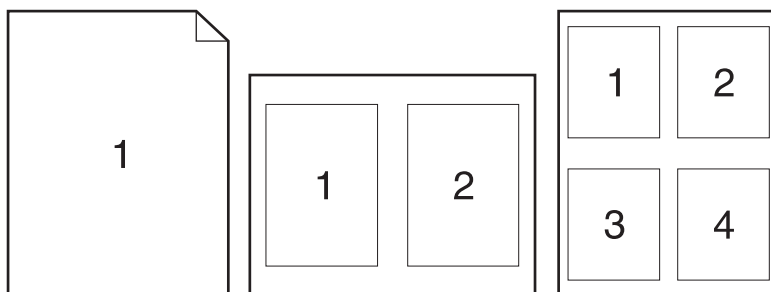

1. Klicka på **Skriv ut** i menyn **Arkiv**.
2. Markera drivrutinen.
3. Öppna menyn **Layout**.
4. Bredvid **Sidor per ark** väljer du det antal sidor som du vill skriva ut på varje blad (1, 2, 4, 6, 9 eller 16).
5. Klicka på **Utskriftsriktning** och välj ordning och placering för sidorna på arket.
6. Bredvid **Ram** väljer du den typen av ram som du vill skriva ut runt varje sida på arket.

Skriva ut på båda sidor av papperet

Använda automatisk dubbelsidig utskrift (endast modeller för dubbelsidig utskrift)

1. Ställ in produkten för rätt pappersbredd som du använder. På produktens baksida lyfter du på åtkomstluckan för rensning av papperstrassel i duplexenheten och letar upp den blåa inställningsspaken för pappersbredd.
 - **Papper i Letter- och Legal-storlek:** Tryck in spaken.
 - **Papper i A4-storlek:** Dra ut spaken.

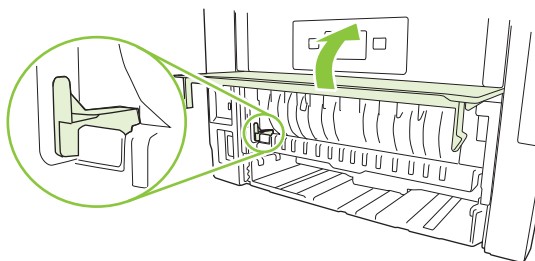

2. Fyll på så mycket papper i något av facken att det räcker till utskriften. Om du fyller på specialpapper, t.ex. papper med brevhuvud, gör du på något av följande sätt:
 - För fack 1 fyller du på brevpapper med framsidan uppåt och matar in överkanten i skrivaren först.
 - I övriga fack fyller du på brevpapper med framsidan ned och med överkanten mot facketets främre del.
3. Klicka på **Skriv ut** i menyn **Arkiv**.
4. Öppna menyn **Layout**.
5. Bredvid **Tvåsidig** väljer du antingen **Bindning längs långsidan** eller **Bindning längs kortsidan**.
6. Klicka på **Skriv ut**.

Skriva ut manuellt på båda sidorna

1. Fyll på så mycket papper i något av facken att det räcker till utskriften. Om du fyller på specialpapper, t.ex. papper med brevhuvud, gör du på något av följande sätt:
 - För fack 1 fyller du på brevpapper med framsidan uppåt och matar in överkanten i skrivaren först.
 - I övriga fack fyller du på brevpapper med framsidan ned och med överkanten mot facketets främre del.
2. Klicka på **Skriv ut** i menyn **Arkiv**.
3. På menyn **Efterbehandling** väljer du **Manuell dubbelsidig utskrift**.
4. Klicka på **Skriv ut**. Följ instruktionerna i popup-fönstret som visas på datorn innan du fyller på utskriftsbunten i fack 1 och skriver ut den andra sidan.
5. Gå till produkten och ta bort eventuellt tomt papper som finns i fack 1.

6. Lägg i den utskrivna bunten med framsidan uppåt i fack 1 och den övre kortsidan först. Du *måste* skriva ut den andra sidan från fack 1.
7. Tryck på lämplig knapp på kontrollpanelen om du uppmanas att göra det.

Använda menyn Tjänster

Om produkten är ansluten till ett nätverk använder du menyn **Tjänster** för att hämta information om produkten och status på förbrukningsmaterial.

1. Klicka på **Skriv ut** i menyn **Arkiv**.
2. Öppna menyn **Tjänster**.
3. Så här öppnar du den inbyggda webbservern och utför en underhållsåtgärd:
 - a. Välj **Enhetsunderhåll**.
 - b. Välj en åtgärd i listrutan.
 - c. Klicka på **Starta**.
4. Så här går du till olika webbplatser med support för enheten:
 - a. Välj **Tjänster på Internet**.
 - b. Välj **Internet-tjänster** och välj ett alternativ i listrutan.
 - c. Klicka på **Start**.

5 Konnektivitet

- [USB-konfiguration](#)
- [Nätverkskonfiguration](#)

USB-konfiguration

Produkten har en Hi-Speed USB 2.0-port. USB-kabeln kan vara maximalt 2 meter.

Anslut USB-kabeln

Anslut USB-kabeln till produkten. Anslut den andra änden av USB-kabeln till datorn.

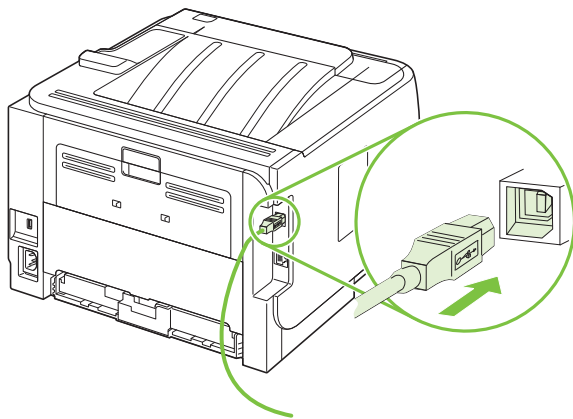

1	USB-port, typ B
2	USB-kontakt, typ B

Nätverkskonfiguration

Du kan behöva konfigurera vissa nätverksparametrar för produkten. Du kan konfigurera dessa parametrar från kontrollpanelen, från den inbäddade webbservern eller, för de flesta nätverk, från programmet HP Web Jetadmin.

Nätverksprotokoll som stöds

Produkten stöder nätverksprotokollet TCP/IP. Det är det vanligaste och mest accepterade nätverksprotokollet. Det används för många nätverkstjänster. Den här produkten stöder också IPv4 och IPv6. I följande tabell visas en lista med de nätverkstjänster/protokoll som stöds för produkten.

Tabell 5-1 Skriva ut

Namn på tjänst	Beskrivning
port9100 (direktläge)	Standardporten för TCP/IP-utskrift på HP Jetdirect-skrivarservern, som nås av programvara som exempelvis HP Standard Port
LPD (Line printer daemon)	LPD tillhandahåller radskrivarköjtjänster för TCP/IP-system. Använd LPD-tjänster på HP Jetdirect-skrivarservern.
WS-utskrift	Använda WSD-utskriftstjänster (Microsoft Web Services for Devices) som hanteras av HP Jetdirect-skrivarservern.

Tabell 5-2 Sökning efter nätverksprodukt

Namn på tjänst	Beskrivning
SLP (Service Location Protocol)	Device Discovery Protocol, används som hjälp för att hitta och konfigurera nätverksenheter. Används främst av Microsoft-baserade program.
mDNS (multicast Domain Name Service - även kallat "rendezvous" eller "bonjour")	Device Discovery Protocol, används som hjälp för att hitta och konfigurera nätverksenheter. Används främst av Apple Macintosh-baserade program.
WS-upptäckt	Tillåter Microsoft WS-discoveryprotokoll på skrivarservern.
LLMNR (TCP/IP v6)	Anger huruvida LLMNR-begäran (link local multicast name resolution) svaras på över IPv6.
NetBIOS över TCP/IP	Tillhandahåller kommunikation mellan tillämpningar på separata datorer i ett lokalt nätverk. Eftersom programmeringsgränssnittet körs genom TCP/IP (NBT), har alla datorer i nätverket både ett NetBIOS-namn och en IP-adress relevant för ett värddamn (även om de två namnen inte är desamma).
DNS-klient	DNS-domännamnet för HP Jetdirect-skrivarservern (t.ex. support.hp.com).

Tabell 5-3 Meddelanden och hantering

Namn på tjänst	Beskrivning
HTTP (hypertext transfer protocol)	Möjliggör kommunikation mellan webbläsare och inbäddade webbservrar.

Tabell 5-3 Meddelanden och hantering (fortsättning)

Namn på tjänst	Beskrivning
EWS (inbäddad webbserver)	Välj den här tjänsten om användaren ska kunna hantera produkten med hjälp av en webbläsare.
SNMP (simple network management protocol)	Används för produkthantering i nätverksprogram. SNMP V3- och standard MIB-II-objekt (Management Information Base) hanteras.
Web Jetadmin (WJA)	Hanteringstillämpning som ger kontrollerad åtkomst till HP Jetdirect och skrivarfunktioner.
EPC	HP Easy Printer Care Software 2.0 (EPC 2.0) tillhandahåller HP Web Jetadmin-typfunktioner för små och mikroföretag med upp till 15 HP LaserJet-produkter. EPC 2.0 levererar bekväm hantering av laserskrivare och skydd av din skrivarinvestering, såväl som enkel, konsoliderad påfyllning av förbrukningsmaterial.

Tabell 5-4 IP-adresser

Namn på tjänst	Beskrivning
DHCP (dynamic host configuration protocol)	För automatisk IP-adresstilldelning. DHCP-servern förser produkten med en IP-adress. Vanligtvis behöver användaren inte göra någonting. Produkten tilldelas en IP-adress automatiskt från en DHCP-server.
BOOTP (bootstrap protocol)	För automatisk IP-adresstilldelning. BOOTP-servern ger produkten en IP-adress. En administratör måste ange produktens MAC-adress på BOOTP-servern för att produkten ska tilldelas en IP-adress från servern.
Auto IP	För automatisk IP-adresstilldelning. Med den här tjänsten skapas en unik IP-adress för produkten, om det inte finns en DHCP-server eller en BOOTP-server.
Manuell IP	Konfigurerar skrivarservrens IP-adress manuellt från skrivarens kontrollpanel eller den inbäddade webbservern.
Telnet	Ställ in konfigurationsparametrar genom att använda standard-IP-adressen till att skapa en Telnet-anslutning från systemet till HP Jetdirect-skrivarservern. När detta har konfigurerats sparar skrivarservern configurationen när den stängs av och sedan slås på.
RARP	Du kan konfigurera skrivarservern till att använda RARP på UNIX och Linux-system. Använd RARP till att svara på skrivarservrens RARP-begäran och tillhandahålla skrivarservern med IP-adressen. Om du använder RARP-metoden kan du bara konfigurera IP-adressen.
ARP/PING	Du kan konfigurera en HP Jetdirect-skrivarserver med en IP-adress genom att använda kommandot <code>arp</code> från ett system som stöds. Den arbetsstation varifrån configurationen utförs måste finnas på samma nätverkssegment som HP Jetdirect-skrivarservern.

Installera produkten i ett nätverk

I den här configurationen är produkten ansluten direkt till nätverket och kan konfigureras så att det går att skriva ut direkt till produkten från alla datorer i nätverket.

 **OBS!** Det här är det rekommenderade nätverksalternativet för produkten.

1. Innan du startar produkten ansluter du den direkt till nätverket genom att koppla en nätverkskabel till produktens nätverksport.
2. Starta produkten, vänta 2 minuter och använd sedan kontrollpanelen för att skriva ut en konfigurationssida.

 **OBS!** Se till att en IP-adress visas på konfigurationssidan innan du går vidare till nästa steg. Om ingen IP-adress är angiven skriver du ut konfigurationssidan på nytt.

3. Sätt in produktens CD-skiva i datorn. Om installationsprogrammet inte startas automatiskt går du till filen setup.exe på CD-skivan och dubbelklickar på filen.
4. Följ installationsanvisningarna.

 **OBS!** När du under installationen ombeds ange en nätverksadress, anger du den IP-adress som visas på den konfigurationssidan som du skrev ut innan du startade installationsprogrammet, eller så söker du efter produkten i nätverket.

5. Slutför installationen.

Konfigurera nätverksprodukten

visa och ändra nätverksinställningar

Du kan använda den inbäddade webbservern för att visa eller ändra inställningarna för IP-konfiguration.

1. Skriv ut en konfigurationssida och leta upp IP-adressen.
 - Om du använder IPv4 innehåller IP-adressen endast siffror. Adressen har följande format:
`xxx . xxx . xxx . xxx`
 - Om du använder IPv6 är IP-adressen en hexadecimal kombination av tecken och siffror. Adressen har följande format:
`xxxx : : xxx : xxxx : xxxx : xxxx`
2. Du öppnar den inbäddade webbservern genom att skriva IP-adressen i adressfältet i webbläsaren.
3. Klicka på fliken **Nätverk** när du vill visa nätverksinformation. Du kan ändra inställningarna om det behövs.

Ange eller ändra nätverkslösenordet

Använd den inbäddade webbservern för att ange ett nätverkslösenord eller för att ändra ett befintligt lösenord.

1. Öppna den inbäddade webbservern och klicka på fliken **Nätverk**.
2. Klicka på **Auktorisering** i den vänstra rutan.

 **OBS!** Om ett lösenord har angetts uppmanas du att skriva lösenordet. Skriv lösenordet och klicka sedan på knappen **Verkställ**.

3. Skriv in det nya lösenordet i rutan **Lösenord** och i rutan **Bekräfta lösenord**.
4. Spara lösenordet genom att klicka på **Verkställ** längst ned i fönstret.

IP-adress

Produktens IP-adress kan anges manuellt, eller så kan den konfigureras automatiskt via DHCP, BootP eller AutoIP.

Automatisk konfiguration

1. På kontrollpanelen trycker du på **OK**.
2. Använd pilknapparna för att välja **Nätverkskonfig.** och tryck sedan på **OK**.
3. Använd pilknapparna för att välja antingen **BOOTP** eller **DHCP** och tryck sedan på **OK**.
4. Använd pilknapparna för att välja **Ja** och tryck sedan på **OK**.

Det kan ta några minuter innan den automatiska IP-adressen kan användas.

5. Använd någon av knapparna **Bakåt** eller **Avbryt** om du vill lämna menyn **Nätverkskonfig..**

 **OBS!** Specifika automatiska IP-lägen (som till exempel BOOTP, DHCP eller AutoIP) kan ändras endast med hjälp av den inbäddade webbservern eller HP ToolboxFX. Om AutoIP är avaktiverat aktiveras standard-IP-adressen för HP (192.0.0.192) automatiskt.

Manuell konfiguration

1. På kontrollpanelen trycker du på **OK**.
2. Använd pilknapparna för att välja **Nätverkskonfig.** och tryck sedan på **OK**.
3. Använd pilknapparna för att välja **CFG TCP/IP** och tryck sedan på **OK**.
4. Använd pilknapparna för att välja **BOOTP**, kontrollera att värdet är **Nej** och tryck sedan på **OK**.
5. Använd pilknapparna för att välja **DHCP**, kontrollera att värdet är **Nej** och tryck sedan på **OK**.
6. Använd pilknapparna för att välja **IP BYTE 1** och tryck sedan på **OK**.
7. Använd pilknapparna för att ändra värdet för **IP BYTE 1** och tryck sedan på **OK**.
8. Upprepa steg 6 och 7 för **IP BYTE 2**, **IP BYTE 3** och **IP BYTE 4**. Upprepa steg 6 och 7 även för subnätmask (**SM BYTE 1**, **SM BYTE 2**, **SM BYTE 3**, **SM BYTE 4**) och standard-gateway (**GW BYTE 1**, **GW BYTE 2**, **GW BYTE 3**, **GW BYTE 4**).
9. Använd någon av knapparna **Bakåt** eller **Avbryt** om du vill lämna menyn **Nätverkskonfig..**

IPv4- och IPv6-inställningar

IPv4- och IPv6-protokollen kan konfigureras manuellt. IPv4-protokollet kan ställas in från HP ToolboxFX eller från produktens kontrollpanel. IPv6-protokollet kan ställas in från produktens kontrollpanel eller från den inbäddade webbservern.

Inställningar för länkhastighet

 **OBS!** Felaktiga ändringar av inställningarna för länkhastighet kan förhindra produktens kommunikation med andra nätverksenheter. I de flesta fall bör produktens automatiska läge användas. Ändringar kan orsaka att produkten startas om. Ändringar ska endast genomföras när produkten är i viloläge.

1. På kontrollpanelen trycker du på **OK**.
2. Använd pilknapparna för att välja **Nätverkskonfig.** och tryck sedan på **OK**.
3. Använd pilknapparna för att välja **KFG LÄNK** och tryck sedan på **OK**.
4. Använd pilknapparna för att välja **LÄNK** och tryck sedan på **OK**.
5. Välj någon av följande inställningar genom att använda pilknapparna.
 - **AUTO**
 - **10T HALV**
 - **10T FULL**
 - **100TX HALV**
 - **100TX FULL**
 - **100TX AUTO**
 - **1000TX FULL**

 **OBS!** Inställningen måste motsvara den nätverksprodukt som du ansluter till (nav, brytare, gateway, router och dator)

6 Papper och utskriftsmaterial

- [Användning av papper och material](#)
- [Pappersstorlekar och storlekar på utskriftsmaterial som kan användas](#)
- [Papper i specialstorlekar](#)
- [Pappers- och utskriftsmaterialstorlekar som stöds](#)
- [Kapacitet för fack och enheter](#)
- [Riktlinjer för specialpapper och specialmaterial](#)
- [Fylla på fack](#)
- [Konfigurera fack](#)
- [Använda alternativ för pappersutmatning](#)

Användning av papper och material

Denna produkt kan användas med olika typer av papper och annat utskriftsmaterial enligt riktlinjerna i denna användarhandbok. Papper och annat utskriftsmaterial som inte uppfyller kraven i riktlinjerna kan orsaka följande problem:

- Dålig utskriftskvalitet
- Pappersstopp
- Kraftigt slitage och reparationsbehov

Använd enbart papper och utskriftsmaterial från HP avsedda för laserskrivare eller flerfunktionsanvändning. Använd inte papper eller utskriftsmaterial avsedda för bläckstråleskrivare. Hewlett-Packard Company rekommenderar inte användning av material från andra tillverkare eftersom HP inte kan garantera dess kvalitet.

Det är möjligt att papper och annat material uppfyller alla krav i riktlinjerna i användarhandboken men ändå inte ger tillfredsställande utskriftsresultat. Detta kan bero på felaktig hantering, oacceptabel temperatur eller luftfuktighet eller andra orsaker som Hewlett-Packard inte kan kontrollera.

△ **VIKTIGT:** Om du använder papper eller annat utskriftsmaterial som inte motsvarar Hewlett-Packards specifikationer kan skrivarfel uppstå som kräver reparation. Denna reparation omfattas inte av garantin eller serviceavtalet med Hewlett-Packard.

Pappersstorlekar och storlekar på utskriftsmaterial som kan användas

Den här produkten stöder flera pappersstorlekar och kan anpassas efter olika material.

 **OBS!** För att uppnå bästa resultat bör du välja rätt pappersstorlek och papperstyp innan du påbörjar utskriften.

Tabell 6-1 Pappersstorlekar och storlekar på utskriftsmaterial som kan användas

Storlek och mått	Fack 1	Fack 2	Extra Fack 3 för 500 ark	Duplexenhet (endast modeller för dubbelsidig utskrift)
Letter 216 x 279 mm	✓	✓	✓	✓
Legal 216 x 356 mm	✓	✓	✓	✓
A4 210 x 297 mm	✓	✓	✓	✓
A5 148 x 210 mm	✓	✓	✓	
A6 105 x 148 mm	✓	✓	✓	
B5 (JIS) 182 x 257 mm	✓	✓	✓	
Executive 184 x 267 mm	✓	✓	✓	
Brevkort (JIS) 100 x 148 mm	✓			
Dubbelt vykort (JIS) 148 x 200 mm	✓			
16K 184 x 260 mm	✓			
16K 195 x 270 mm	✓			
16K 197 x 273 mm	✓			
8,5 x 13 216 x 330 mm	✓	✓	✓	✓

Tabell 6-1 Pappersstorlekar och storlekar på utskriftsmaterial som kan användas (fortsättning)

Storlek och mått	Fack 1	Fack 2	Extra Fack 3 för 500 ark	Duplexenhet (endast modeller för dubbelsidig utskrift)
Commercial nr 10-kuvert 105 x 241 mm	✓			
B5 ISO-kuvert 176 x 250 mm	✓			
C5 ISO-kuvert 162 x 229 mm	✓			
DL ISO-kuvert 110 x 220 mm	✓			
Kuvert Monarch 98 x 191 mm	✓			
Eget 76 x 127 mm till 216 x 356 mm	✓			

Papper i specialstorlekar

Det går att använda papper i olika specialstorlekar med den här produkten. De specialstorlekar som kan användas är storlekar som är inom den minimi- och maxstorlek som anges i riktlinjerna för produkten, men som inte finns med i tabellen med pappersstorlekar. När du använder sådana specialstorlekar anger du storleken i skrivardrivrutinen och lägger papperet i ett fack som klarar specialstorlekar.

Pappers- och utskriftsmaterialstorlekar som stöds

En fullständig lista över HP-papper som den produkten stöder finns på www.hp.com/support/ljp2050series.

Papperstyp (kontrollpanelen)	Papperstyp (skrivardrivrutinen)	Fack 1	Fack 2	Extra Fack 3 för 500 ark	Duplexenhet (endast modeller för dubbelsidig utskrift)
VANLIGT 75–95 G	Vanligt	✓	✓	✓	✓
LÄTT 60-74 g/m ²	Lätt 60-74 g	✓	✓	✓	✓
MELLANVIKT	Mellanvikt	✓	✓	✓	✓
TUNGT 111–130 G	Tungt 111–130g	✓	✓	✓	
EXTRA TUNGT 131–175 G	Extra tungt 131–175g	✓			
OH-FILM	OH-film för monokrom laser	✓	✓	✓	
ETIKETTER	Etiketter	✓			
BREVPAPPER	Brevpapper	✓	✓	✓	✓
FÖRTRYCKT	Förtryckt	✓	✓	✓	✓
HÅLAT	Hålat	✓	✓	✓	✓
FÄRGAT	Färgat	✓	✓	✓	✓
GROVT	Grovt	✓	✓	✓	
FINPAPPER	Finpapper	✓	✓	✓	✓
RETURPAPPER	Returpapper	✓	✓	✓	✓
KUVERT	Kuvert	✓			

Kapacitet för fack och enheter

Fack eller enhet	Papperstyp	Specifikationer	Mängd
Fack 1	Papper	Intervall: 60 g/m ² finpapper till 200 g/m ² finpapper	Maximal höjd på pappersbunten: 5 mm Motsvarar 50 ark 75 g/m ² finpapper
	Kuvert	Mindre än 60 g/m ² finpapper till 90 g/m ² finpapper	Högst 10 kuvert
	Etiketter	Maximalt 0,23 mm tjockt	Maximal höjd på pappersbunten: 5 mm
	OH-film	Maximalt 0,13 mm tjockt	Maximal höjd på pappersbunten: 5 mm
Fack 2	Papper	Interv.: 60 g/m ² finpapper till 135 g/m ² finpapper	Motsvarar 250 ark 75 g/m ² finpapper Maximal bunthöjd för A6-papper: 15 mm
	OH-film	Maximalt 0,13 mm tjockt	Maximal höjd på pappersbunten: 26 mm
Extra Fack 3 för 500 ark	Papper	Interv.: 60 g/m ² finpapper till 135 g/m ² finpapper	Motsvarar 500 ark 75 g/m ² finpapper Maximal bunthöjd för A6-papper: 40 mm
	OH-film	Maximalt 0,13 mm tjockt	Maximal höjd på pappersbunten: 54 mm
Övre standardfack	Papper		Upp till 125 ark 75 g/m ² finpapper

Riktlinjer för specialpapper och specialmaterial

Det går att använda specialmaterial med den här produkten. Använd riktlinjerna för att få bästa utskriftsresultat. När du använder specialpapper eller specialmaterial måste du ange typ och storlek i skrivardrivrutinen för att utskrifterna ska bli bästa möjliga.

- △ **VIKTIGT:** I HP LaserJet-skrivarna används fixeringsenheter som fäster torra tonerpartiklar på papperet i mycket exakta punkter. HP:s laserpapper är framtaget för att klara den starka värmen. Om du använder papper för bläckstråleskrivare kan laserskrivaren ta skada.

Materialtyp	Gör så här	Gör inte så här
Kuvert	<ul style="list-style-type: none">Förvara kuvert liggande plant.Använd kuvert där svetsen går ända till hörnet.Använd klisterremсор/ klisteretiketter med avdragbar baksida som är godkända för användning i laserskrivare.	<ul style="list-style-type: none">Använd inte kuvert som är skrynkliga, trasiga, har klibbat fast i varandra eller på annat sätt skadats.Använd inte kuvert med spännen, fönster eller löst foder.Använd inte självhäftande remсор/ etiketter eller andra syntetiska material.
Etiketter	<ul style="list-style-type: none">Använd endast etiketter som har avdragbar baksida.Använd etiketter som ligger plant.Använd endast hela etikettark.	<ul style="list-style-type: none">Använd inte etiketter som är skrynkliga, buckliga eller på annat sätt skadade.Skriv inte ut delar av etikettark.
OH-material	<ul style="list-style-type: none">Använd endast OH-material som är godkänt för användning i laserskrivare.Lägg OH-bladen på en plan yta när du har tagit ut dem ur skrivaren.	<ul style="list-style-type: none">Använd inte OH-material som inte är godkänt för laserskrivare.
Brevhuvud och förtryckta formulär	<ul style="list-style-type: none">Använd endast brevhuvudspapper och formulär som godkänts för användning i laserskrivare.	<ul style="list-style-type: none">Använd inte brevhuvud med relieftryck eller metalltryck.
Tjockt papper	<ul style="list-style-type: none">Använd endast tjockt papper som är godkänt för användning i laserskrivare och motsvarar viktspecifikationerna för produkten.	<ul style="list-style-type: none">Använd inte papper som är tjockare än rekommenderade materialspecifikationer för produkten, om det inte är HP-papper som är godkänt för produkten.
Blankt och bestruket papper	<ul style="list-style-type: none">Använd endast blankt eller bestruket papper som är godkänt för användning i laserskrivare.	<ul style="list-style-type: none">Använd inte blankt eller bestruket papper som är avsett för bläckstråleskrivare.

Fylla på fack

Pappersorientering i facken

Om du använder papper som kräver en viss orientering lägger du i det enligt informationen i följande tabell.

Fack	Enkelsidig utskrift	Dubbelsidig utskrift (end. modeller för dubbelsidig utskr.)	Kuvertutskrift
Fack 1	Textsidan uppåt Övre kanten vänd mot produkten	Textsidan uppåt Övre kanten vänd mot produkten	Kuvertets framsida uppåt Kortsidan med portot in mot produkten
Övriga fack	Textsidan nedåt Övre kanten mot fackets främre sida	Textsidan nedåt Övre kanten mot fackets främre sida	Använd endast Fack 1 när du skriver ut kuvert.

Fack 1

Fack 1 når man från skrivarens framsida. Skrivaren försöker skriva ut från fack 1 innan den provar med något annat fack.

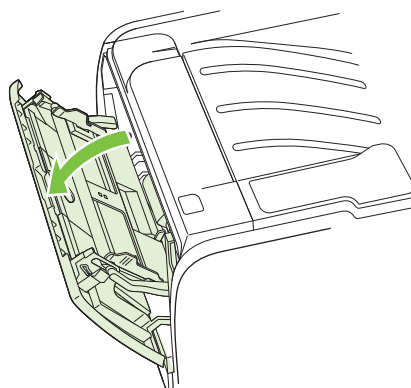

Pappersledarna ser till att materialet matas in korrekt i skrivaren och att texten inte blir sned (hamnar fel på materialet). När du fyller på material i skrivaren bör du justera pappersledarna så att de passar bredden på det material du använder.

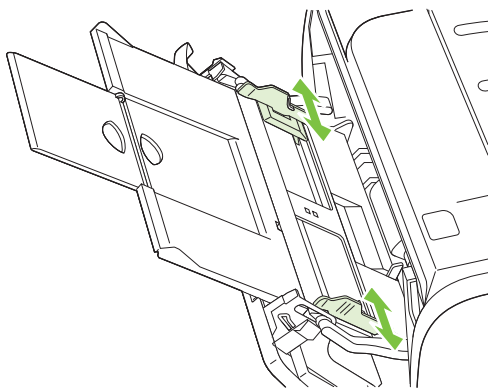

Fack 2 och extra Fack 3

Pappersledarna ser till att materialet matas in korrekt i skrivaren och att texten inte blir sned. Fack 2 har också pappersledare på sidan och baktill. När du fyller på material i skrivaren bör du justera pappersledarna så att de passar längden och bredden på det material du använder.

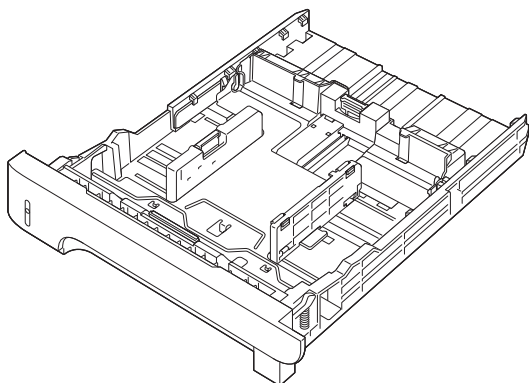

OBS! När du ska använda nytt material måste du se till att allt material är borttaget från inmatningsfacket och rätta till den nya materialbunten. Detta förebygger papperstrassel genom att förhindra att flera ark matas in samtidigt i skrivaren.

Fylla på papper i A6-format

När du fyller på papper i A6-format justerar du längden genom att skjuta enbart mittpanelen av det bakre materialstödet framåt.

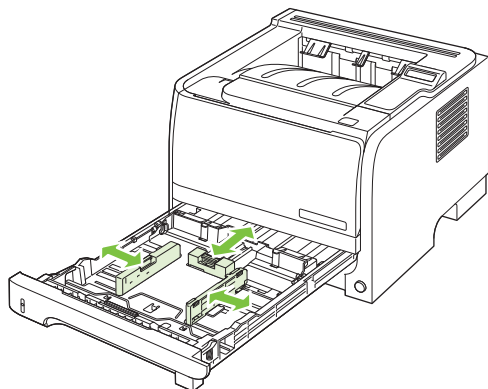

Manuell matning

Du kan använda manuell matning när du skriver ut olika slags material på en gång. Du kan t.ex. använda manuell matning för att skriva ut först ett kuvert, därefter ett brev, därefter ett kuvert till och så vidare. Lägg kuvert i Fack 1 och brevpapper i Fack 2.

Om du vill skriva ut med manuell matning går du till Egenskaper eller Skrivarinställningar i programmet och väljer sedan **Manuell matning (Fack 1)** i listrutan **Källfack**. När du har aktiverat manuell matning trycker du på **OK**-knappen för att påbörja utskrift.

Konfigurera fack

1. Tryck på **OK**.
2. Tryck på nedåtpilen ▼ och markera **Systeminställningar**. Tryck på **OK**.
3. Tryck på nedåtpilen ▼ och markera **Pappersinställn..** Tryck på **OK**.
4. Tryck på nedåtpilen ▼, markera önskat fack och tryck sedan på **OK**.
5. Tryck på nedåtpilen ▼, välj **Papperstyp** eller **Pappersstorlek** och tryck sedan på **OK**.
6. Tryck på nedåtpilen ▼ och välj storlek eller typ.
7. Tryck på **OK** om du vill spara inställningarna.

Använda alternativ för pappersutmatning

Produkten har två utmatningsenheter: det övre (standard) utmatningsfacket och den raka pappersbanan (bakre utmatning).

Skriva ut till det övre utmatningsfacket (standard)

I det övre utmatningsfacket samlas papperet med utskriftssidan nedåt i rätt ordning. Det övre utmatningsfacket ska användas för de flesta utskrifter, inklusive OH-film. Om du vill använda det övre facket ser du till att det bakre utmatningsfacket (raka pappersbanan) är stängd. Undvik papperstrassel genom att inte öppna eller stänga det bakre utmatningsfacket under utskrift.

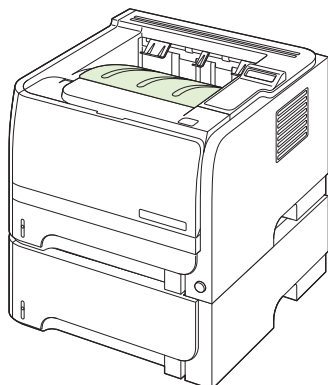

Skriva ut genom den raka pappersbanan (bakre utmatning)

Produkten använder alltid den raka pappersbanan om den är öppen. Papperet matas ut med texten uppåt och den sista sidan överst (omvänd ordning).

Utskrift från Fack 1 till det bakre utmatningsfacket ger den rakaste pappersbanan. Genom att öppna den raka pappersbanan kan prestanda med följande papperstyper förbättras:

- Kuvert
- Etiketter
- Små papper i specialstorlek
- Vykort
- Papper som är tyngre än 120 g/m² (32 lb)

Du öppnar den raka pappersbanan genom att ta tag i handtaget längst upp på den bakre luckan och sedan dra luckan nedåt.

 **OBS!** Se till att du öppnar den raka pappersbanan och inte luckan för rensning av pappersstopp.

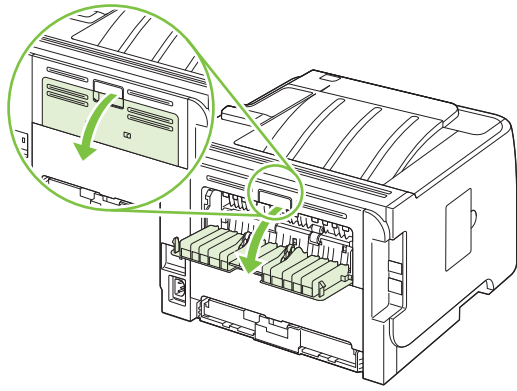

7 Använda produktens funktioner

- [EconoMode](#)
- [Tyst läge](#)

EconoMode

Den här produkten har ett EconoMode-alternativ för utskrift av utkast. Användning av EconoMode kan minska toner användning och därmed kostnaden per sida. Men EconoMode kan också försämra utskriftskvaliteten.

HP rekommenderar inte att EconoMode används hela tiden. Om EconoMode alltid används kan det hända att tonern räcker längre än de mekaniska delarna i tonerkassetten. Om utskriftskvaliteten minskar under dessa omständigheter, måste du installera en ny tonerkasset, även om det finns toner kvar i kassetten.

Aktivera eller inaktivera EconoMode på något av följande sätt:

- I den inbäddade webbservern (endast nätverksmodell) öppnar du fliken **Inställningar** och väljer alternativet **Konfigurera enhet**. Gå till undermenyn **Utskriftskvalitet**.
- I PCL-skrivardrivrutinen i Windows öppnar du fliken **Papper/kvalitet** och väljer alternativet **EconoMode**.

Tyst läge

Den här produkten har ett tyst läge som minskar ljudet under utskrift. När det tysta läget är aktivt skriver produkten ut långsammare.

Om du vill aktivera tyst läge följer du dessa steg.

1. På kontrollpanelen trycker du på **OK**.
2. Tryck på nedåtpilen ▼, välj **Systeminställningar** och tryck sedan på **OK**.
3. Tryck på nedåtpilen ▼, välj **Tyst läge** och tryck sedan på **OK**.
4. Tryck på nedåtpilen ▼, välj **På** och tryck sedan på **OK**.

8 Utskriftsuppgifter

- [Avbryta en utskrift](#)
- [Använda funktioner i Windows-skrivardrivrutinen](#)

Avbryta en utskrift

Du kan stoppa en utskriftsbegäran genom att använda kontrollpanelen eller programvaran. Instruktioner om hur du gör det från en dator i ett nätverk finns i onlinehjälp. Sök efter den specifika nätverksprogramvaran.

 **OBS!** Det kan ta en stund innan utskriften upphör efter det att du har avbrutit den.

Stoppa den pågående utskriften via kontrollpanelen

- ▲ Tryck på knappen Avbryt ⊗ på kontrollpanelen.

Stoppa pågående utskrift med det program du använder

När du skickar utskriften visas en dialogruta en kort stund på skärmen, där du har möjlighet att avbryta utskriften.

Om flera utskrifter har skickats till produkten via programmet kan det hända att de har hamnat i en utskriftskö (exempelvis Windows Print Manager). I dokumentationen till programvaran finns specifika instruktioner för hur du avbryter en utskriftsbegäran från datorn.

Om en utskrift väntar i en utskriftskö (datorns minne) eller i utskriftsbufferen kan du radera utskriften där.

1. **Windows XP och Windows Server 2003 (med hjälp av den vanliga Start-menyn):** Klicka på **Start**, klicka på **Inställningar** och klicka sedan på **Skrivare och fax**.

eller

Windows 2000, Windows XP och Windows Server 2003 (med hjälp av den vanliga Start-menyn): Klicka på **Start**, sedan på **Inställningar** och därefter på **Skrivare**.

eller

Windows Vista: Klicka på **Start** och på **Kontrollpanelen**. Under **Maskinvara och ljud** klickar du på **Skrivare**.

2. I listan över skrivare dubbelklickar du på produktens namn för att öppna utskriftskön eller bufferten.
3. Markera den utskrift som du vill avbryta och tryck på **Ta bort**.

Använda funktioner i Windows-skrivardrivrutinen

 **OBS!** Följande information gäller HP PCL 6-skrivardrivrutinen.

Öppna skrivardrivrutinen

Hur gör jag för att	Steg
Öppna skrivardrivrutinen	Klicka på Skriv ut i menyn Arkiv i programmet. Markera skrivaren och klicka på Egenskaper eller Inställningar .
Få hjälp med utskriftsalternativ	Klicka på symbolen ? högst upp till höger i skrivardrivrutinen. Klicka sedan på ett alternativ i skrivardrivrutinen. Ett snabbmeddelande visas med information om alternativet. Du kan också klicka på Hjälp , så öppnas onlinehjälp.

Använda utskriftsgenvägar

Om du vill utföra följande uppgifter öppnar du skrivardrivrutinen och klickar på fliken **Utskriftsgenvägar**.

 **OBS!** I föregående HP-skrivardrivrutiner kallades den här funktionen **Snabbinställningar**.

Hur gör jag för att	Steg
Använda en utskriftsgenväg	Välj en genväg och klicka på OK om du vill skriva ut med de fördefinierade inställningarna.
Skapa en anpassad utskriftsgenväg	a) Välj en befintlig genväg som bas. b) Välj utskriftsalternativ för den nya genvägen. c) Klicka på Spara som och skriv ett namn på genvägen. Klicka sedan på OK .

Ange alternativ för papper och kvalitet

Om du vill utföra följande uppgifter öppnar du skrivardrivrutinen och klickar på fliken **Papper/kvalitet**.

Hur gör jag för att	Steg
Välja pappersstorlek	Välj en storlek i listrutan Pappersstorlek .
Välja en anpassad pappersstorlek	a) Klicka på Anpassa . Dialogrutan Anpassa pappersstorlek öppnas. b) Knappa in ett namn för den anpassade storleken, ange mätten och klicka på OK .
Välja papperskälla	Välj ett magasin i listrutan Papperskälla .
Välja papertyp	Välj en typ i listrutan Papertyp .
Skriva ut försättsblad på annat papper	a) I fältet Specialsidor klickar du på Försättsblad eller Skriv ut sidor på annat papper och klickar sedan på Inställningar . b) Välj ett alternativ för att skriva ut ett tomt eller en förhandstryckt fram- eller baksida, eller både och. Eller välj ett alternativ för att skriva ut den första eller den sista sidan på ett annat papper. c) Välj alternativ i listrutorna Papperskälla och Papertyp , och klicka sedan på Lägg till . d) Klicka på OK .
Skriva ut den första eller den sista sidan på ett annat papper	

Hur gör jag för att	Steg
Justera upplösningen på utskrivna bilder	I fältet Utskriftskvalitet väljer du ett alternativ i listrutan. Se onlinehjälp för skrivarens drivrutin för information om de tillgängliga alternativen.
Välja utskrift med utkastkvalitet	I fältet Utskriftskvalitet klickar du på EconoMode .

Ange dokumenteffekter

Om du vill utföra följande uppgifter öppnar du skrivardrivrutinen och klickar på fliken **Effekter**.

Hur gör jag för att	Steg
Anpassa en sida till ett valt pappersformat	Klicka på Skriv ut dokument på och välj ett format i listrutan.
Anpassa en sida till en procentandel av formatet	Klicka på % av faktisk storlek och skriv storleken eller ställ in den med reglaget.
Skriva ut en vattenstämpel	a) Välj en vattenstämpel i listan Vattenstämplar . b) Om du bara vill skriva ut vattenstämpeln på den första sidan klickar du på Endast första sidan . Annars skrivs vattenstämpeln ut på varje sida.
Lägga till eller redigera vattenstämplar	a) Gå till området Vattenstämplar och klicka på Redigera . Dialogrutan Vattenstämplar öppnas. b) Ange inställningar för vattenstämpeln och klicka på OK .

OBS! Skrivardrivrutinen måste finnas på din dator för att detta ska fungera.

Ange alternativ för efterbehandling av dokument

Om du vill utföra följande uppgifter öppnar du skrivardrivrutinen och klickar på fliken **Efterbehandling**.

Hur gör jag för att	Steg
Skriva ut på båda sidor (endast modeller för dubbelsidig utskrift)	<ol style="list-style-type: none"> Ställ in produkten för rätt pappersbredd som du använder. På produktens baksida lyfter du på åtkomstluckan för rensning av papperstrassel i duplexenheten och letar upp den blåa inställningsspaken för pappersbredd. <ul style="list-style-type: none"> Papper i Letter- och Legal-storlek: Tryck in spaken. Papper i A4-storlek: Dra ut spaken.

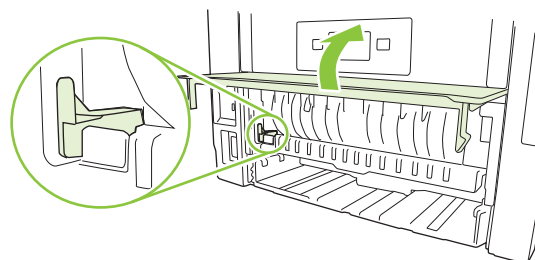

2. Sätt i tillräckligt med papper för utskriften i ett av inmatningsfacken. Om du fyller på specialpapper, t.ex. papper med brevhuvud, gör du på något av följande sätt:
 - För Fack 1 fyller du på brevpapper med framsidan uppåt och matar in överkanten i skrivaren först.
 - I övriga fack fyller du på brevpapper med framsidan ned och med överkanten mot fackets främre del.
3. I skrivardrivrutinen klickar du på **Skriv ut på båda sidorna**. Om du vill binda dokumentet längs med överkanten klickar du på **Vänd sidor uppåt**.
4. Tryck på knappen **OK** om du vill skriva ut jobbet.

Skriva ut ett häfte (endast modeller för dubbelsidig utskrift)

1. Ställ in produkten för rätt pappersbredd som du använder. På produktens baksida lyfter du på åtkomstluckan för rensning av papperstrassel i duplexenheten och letar upp den blåa inställningsspaken för pappersbredd.
 - **Papper i Letter- och Legal-storlek:** Tryck in spaken.
 - **Papper i A4-storlek:** Dra ut spaken.

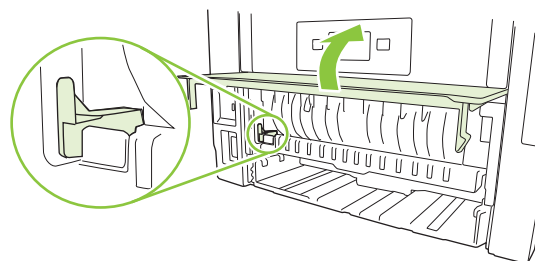

2. I skrivardrivrutinen klickar du på **Skriv ut på båda sidorna**.
3. I listrutan **Layout för häfte** ska du klicka på **Bindning längs vänster kant** eller **Bindning längs höger kant**. Inställningen **Sidor per ark** ändras automatiskt till **2 sidor per ark**.
4. Tryck på knappen **OK** om du vill skriva ut jobbet.

Hur gör jag för att	Steg
Skriva ut flera sidor per ark	a) Välj antalet sidor per ark i listrutan Sidor per ark . b) Välj alternativ för Skriv ut sidramar , Sidföljd och Orientering .
Välja sidorientering	a) Gå till området Orientering och klicka på Stående eller Liggande . b) Om du vill skriva ut sidan upp och ned klickar du på Rotera 180 grader .

Få support och information om produktstatus

Om du vill utföra följande uppgifter öppnar du skrivardrivrutinen och klickar på fliken **Tjänster**.

Hur gör jag för att	Steg
Få supportinformation om produkten och beställa förbrukningsmaterial online	I listan Internet-tjänster ska du välja ett supportalternativ. Klicka sedan på Start .
Kontrollera status på produkten, inklusive nivåer på förbrukningsmaterial	Klicka på ikonen Status för enhet och förbrukningsmaterial . Sidan Enhetsstatus från den inbäddade HP-webbservern visas.

Ange avancerade utskriftsalternativ

Om du vill utföra följande uppgifter öppnar du skrivardrivrutinen och klickar på fliken **Avancerat**.

Hur gör jag för att	Steg
Välja avancerade utskriftsalternativ	Klicka på en inställning i någon av avsnitten, så aktiveras en listruta där du kan ändra inställningen.
Ändra antalet kopior som skrivs ut OBS! Om det inte går att ange antal sidor som ska skrivas ut från programmet som du använder kan du ändra antalet kopior direkt i drivrutinen. Om du ändrar den här inställningen ändras antalet kopior för alla utskriftsjobb. När du har skrivit ut ska du därför återställa inställningen till det ursprungliga värdet.	Öppna avsnittet Papper/utskrift och ange sedan antal kopior som ska skrivas ut. Om du väljer två eller fler kopior kan du välja alternativet att sortera sidorna.
Fyll på brevpapper eller förtryckt papper på samma sätt som vanligt, oavsett om du skriver ut på en eller båda sidor av papperet	a) Öppna avsnittet Alternativ för dokument och öppna sedan Skrivarfunktioner . b) I listrutan Växla läge för brevpapper ska du välja På . c) Fyll på papper på samma sätt som när du skriver ut dubbelsidigt.
Ändra ordningen som sidorna skrivs ut	a) Öppna avsnittet Alternativ för dokument och öppna sedan Layoutalternativ . b) I listrutan Sidföljd ska du välja Första sidan först om du vill skriva ut sidorna i samma ordning som i dokumentet, eller Sista sidan först om du vill skriva ut i omvänd ordning.

9 Hantera och underhålla produkten

- [Skriva ut informationssidorna](#)
- [Använda HP ToolboxFX-programvaran](#)
- [Hantera en nätverksprodukt](#)
- [Låsa produkten](#)
- [Hantera förbrukningsmaterial](#)
- [Byta ut förbrukningsmaterial och delar](#)
- [Installera minne](#)
- [Rengöra produkten](#)

Skriva ut informationssidorna

Från produktens kontrollpanel kan du skriva ut informationssidor med uppgifter om produkten och dess aktuella konfiguration med hjälp av menyn **Rapporter**.

Namn på rapport	Beskrivning
Testsida	Skriver ut en sida som visar utskriftskvaliteten.
Menystruktur	En karta över kontrollpanelens menyer där menyalternativens layout och aktuella inställningar visas skrivs ut.
Konfig. rapport	Den aktuella enhetskonfigurationen skrivs ut.
Status förbrukn.mat.	Skriver ut en statussida för förbrukningsartiklar där nivåerna för förbrukningsmaterial, ungefärligt antal återstående sidor, information om kassetanvändning, serienummer, antal sidor och beställningsinformation visas, när det är tillgängligt.
Nätverksrapport	Skriver ut en lista med produktens alla nätverksinställningar.
Användningsinformation	Skriver ut en sida med följande information: alla materialformat som har passerat genom produkten, om utskrifterna var enkelsidiga eller dubbelsidiga (endast modeller för dubbelsidig utskrift) och antalet sidor.
PCL-teckensnitt	Skriver ut en PCL-teckensnittslista där alla PCL-teckensnitt som är tillgängliga för produkten visas.
PS-teckensnitt	Skriver ut en PS-teckensnittslista där alla PS-teckensnitt som är tillgängliga för produkten visas.
PCL 6-teckensnitt	Skriver ut en lista med alla PCL6-teckensnitt som är installerade.
Service-sida	Skriver ut serviceraporten.

Skriva ut informationssidorna

1. Tryck på **OK**.
2. Tryck på nedåtpilen ▼ och markera **Rapporter**. Tryck på **OK**.
3. Tryck på nedåtpilen ▼ och markera önskad rapport. Tryck sedan på **OK** när du vill skriva ut den.

Använda HP ToolboxFX-programvaran

HP ToolboxFX är ett program som du kan använda när du vill göra följande:

- Kontrollera produktens status.
- Konfigurera produktens inställningar.
- Visa felsökningsinformation.
- Visa elektronisk dokumentation.

Du kan visa HP ToolboxFX-programvara när produkten är direktansluten till datorn eller till ett nätverk. Du måste göra den rekommenderade fullständiga programvaruinstallationen för att kunna använda HP ToolboxFX.

Visa HP ToolboxFX

Öppna HP ToolboxFX på något av följande sätt:

- I Windows aktivitetsfält eller på skrivbordet dubbelklickar du på ikonen HP ToolboxFX.
- På **Start**-menyn i Windows klickar du på **Program** (eller **Alla program** i Windows XP), klickar på **HP**, klickar på **HP LaserJet P2050 Series** och klickar på **HP ToolboxFX**.

Status

Mappen **Status** innehåller länkar till följande huvudsidor:

- **Enhetsstatus.** Sidan visar produktförhållanden, som trassel eller ett tomt fack. När du har korrigerat ett fel klickar du på **Uppdatera status** för att uppdatera produktens status.
- **Status för förbrukningsmaterial.** Visa detaljinformation som t.ex. kvarvarande toner i tonerkassetten och antal sidor som har skrivits ut med aktuell kassett. På den här sidan finns även länkar för beställning av förbrukningsmaterial och återvinningsinformation.
- **Enhetskonfiguration.** Visar en detaljerad beskrivning av produktens aktuella konfiguration, inklusive mängden installerat minne och om extrafack är installerade.
- **Nätverksöversikt.** Visa en detaljerad beskrivning av den aktuella nätverkskonfigurationen, bland annat IP-adress och nätverksstatus.
- **Skriv ut info-sidor.** Skriv ut konfigurationssidan och andra informationssidor som t.ex. statussidan för förbrukningsmaterial.
- **Händelselogg.** Visa historik över produktfel. Det senaste felet visas först.

Händelselogg

Händelseloggen är en tabell som innehåller koder som motsvarar felmeddelanden som visas i teckenfönstret på kontrollpanelen, en kort beskrivning av varje fel och antalet sidor som skrivits ut när respektive fel inträffade. Mer information om felmeddelanden finns i [Tolka meddelanden på kontrollpanelen på sidan 105](#).

Varningar

Mappen **Alerts** innehåller länkar till följande huvudsidor:

- **Ställ in statusvarningar.** Konfigurera produkten så att snabbaviseringar visas för vissa händelser, till exempel låg tonernivå.
- **Ställ in e-postvarningar.** Konfigurera produkten så att e-postvarningar visas för vissa händelser, till exempel låg tonernivå.

Ställa in statusvarningar

Med hjälp av det här alternativet konfigurerar du produkten så att den skickar varningar till datorn när papperstrassel, låg tonernivå i HP-tonerkassetter, användning av en tonerkasset som inte kommer från HP, tomma inmatningsfack och specifika felmeddelanden inträffar.

Välj att få popup-varning, systemfältsikon, skrivbordsvarning eller någon kombination av dessa. Popup- och skrivbordsvarningar visas endast när du skriver ut från den dator där du har konfigurerat aviseringarna på. Skrivbordsaviseringar visas endast tillfälligt och försvinner automatiskt.

Ändra inställningen **Gränsvärde f. snart tom patron**, som anger vid vilken tonernivå en avisering ska visas. Du gör inställningen på sidan **Systeminställn.**

 **OBS!** Du måste klicka på **Verkställ** innan ändringarna börjar gälla.

Ställ in e-postvarningar

Använd det här alternativet för att konfigurera upp till två e-postadresser som du vill ta emot varningar för när vissa händelser inträffar. Du kan ange olika händelser för varje e-postadress. Använd informationen för den e-postserver som ska skicka e-postvarningsmeddelanden för produkten.

 **OBS!** Du kan endast ange att e-postaviseringar ska skickas från en server som inte kräver användarverifiering. Om e-postservern kräver att du loggar in med användarnamn och lösenord kan du inte aktivera e-postaviseringar.

OBS! Du måste klicka på **Verkställ** innan ändringarna börjar gälla.

Hjälp

I mappen **Hjälp** finns länkar till följande huvudsidor:

- **Felsökning.** Visa hjälpavsnitt för felsökning, skriv ut felsökningssidor och rengöra produkten.
- **Papper och utskriftsmaterial.** Skriv ut information om hur man uppnår optimala resultat med produkten när olika papperstyper och utskriftsmaterial används.
- **Hur gör jag?** Länk till användarhandbokens index.
- **Användarhandbok.** Visar information om produktens användning, garanti, specifikationer och support. Användarhandboken finns i både HTML- och PDF-format.

Enhetsinställning

Mappen **Enhetsinställningar** innehåller länkar till följande huvudsidor:

- **Enhetsinformation.** Visar information som produktbeskrivningen och en kontaktperson.
- **Pappershantering.** Konfigurera fack eller ändra produktens pappershanteringsinställningar, till exempel standardpappersstorlek och standardpapperstyp.
- **Skriva ut.** Ändra standardutskriftsinställningar, till exempel antal kopior och pappersorientering.
- **PCL 5.** Ändra PCL-inställningarna.
- **PostScript.** Ändra PS-inställningarna.
- **Papperstyp.** Ändra utskriftslägesinställningar för varje materialtyp, till exempel brevpapper, hålat papper eller glättat papper.
- **Systeminställningar.** Ändra systeminställningar, till exempel fortsättning efter papperstrassel och den automatiska fortsättningsfunktionen. Ändra inställningen **Gränsvärde f. snart tom patron**, som anger vid vilken tonernivå en avisering ska visas.
- **Felsökning.** Få tillgång till olika åtgärder som krävs för att underhålla produkten.
- **Lösenord.** Ange ett lösenord som skyddar enhetsinställningar. När du har konfigurerat ett lösenord måste användarna ange det för att kunna ändra enhetsinställningarna. Det här lösenordet är detsamma som lösenordet till den inbäddade webbservern.

Enhetsinformation

Sidan med enhetsinformation innehåller data om produkten, som du kan använda som referens. Informationen du anger i fälten på den här sidan visas på konfigurationssidan. Du kan ange valfria tecken i vart och ett av de här fälten.

 **OBS!** Du måste klicka på **Verkställ** innan ändringarna börjar gälla.

Pappershantering

Använd dessa alternativ för att konfigurera standardinställningarna. Detta är samma alternativ som är tillgängliga på menyerna på kontrollpanelen. Mer information finns i [Använda kontrollpanelens menyer på sidan 11](#).

Följande alternativ är tillgängliga för hantering av utskriftsjobb när material är slut i produkten:

- Välj **Vänta tills papper har laddats**.
- Välj **Avbryt** i listrutan **Ppr slut, åtgärd** om du vill avbryta utskriften.
- Välj **Åsidosätt** i listrutan **Papper slut, tid** om du vill att dokumentet ska skrivas ut i ett annat fack.

I fältet **Papper slut, tid** visas hur länge produkten väntar innan den svarar på dina val. Du kan ange ett värde mellan 0 och 3 600 sekunder.

 **OBS!** Du måste klicka på **Verkställ** innan ändringarna börjar gälla.

Utskrift

Använd dessa alternativ för att konfigurera inställningarna för alla utskriftsfunktioner. Dessa alternativ är desamma som finns på kontrollpanelen. Mer information finns i [Använda kontrollpanelens menyer på sidan 11](#).

 **OBS!** Du måste klicka på **Verkställ** innan ändringarna börjar gälla.

PCL5c

Använd dessa alternativ för att konfigurera inställningarna när du använder utskriftstypen PCL.

 **OBS!** Du måste klicka på **Verkställ** innan ändringarna börjar gälla.

PostScript

Använd detta alternativ när du använder utskriftstypen PostScript. När alternativet **PostScript-fel** är aktiverat skrivs PostScript-felsidan ut automatiskt när ett PostScript-fel inträffar.

 **OBS!** Du måste klicka på **Verkställ** innan ändringarna börjar gälla.

Utskriftskvalitet

Använd alternativen för utskriftskvalitet i HP ToolboxFX om du vill förbättra utseendet på utskriftsjobben. Dessa alternativ är desamma som finns på kontrollpanelen. Mer information finns i [Använda kontrollpanelens menyer på sidan 11](#).

De fyra alternativen för utskriftskvalitet är upplösning, REt (Resolution Enhancement technology), utskriftstäthet och ekonomiläge (EconoMode).

- **Upplösning.** Välj en upplösning på 600 för vanliga utskrifter och Fast Res 1200 för utskrifter med högre kvalitet. Välj ProRes 1200 för utskrifter med högsta kvalitet, men med längre utskriftstid.
- **REt.** Du kan aktivera REt, vilket ger högre utskriftskvalitet.
- **Svärtningsgrad.** Om du vill ha ökad svärtningsgrad väljer du ett högre tal. Om du vill ha lägre svärtningsgrad väljer du ett lägre tal.
- **EconoMode.** Aktivera EconoMode när du gör vanliga utskrifter. EconoMode är en funktion som gör att produkten använder mindre toner per sida. Om du väljer denna inställning räcker tonerkassetten längre och därmed sänks utskriftskostnaderna. Utskriftskvaliteten blir däremot också sämre. Den utskrivna bilden blir mycket ljusare, men den är fullt tillräcklig för utkast eller korrektur. HP rekommenderar inte att EconoMode används hela tiden. Om du alltid använder ekonomiläge kan det hända att tonern räcker längre än de mekaniska delarna i tonerkassetten. Om utskriftskvaliteten minskar under dessa omständigheter, måste du installera en ny tonerkassett, även om det finns toner kvar i kassetten.

 **OBS!** Du måste klicka på **Verkställ** innan ändringarna genomförs.

Papperstyper

Använd dessa alternativ för att konfigurera utskriftslägen som motsvarar de olika materialtyperna. Om du vill återställa alla lägen till fabriksinställningar, väljer du **Återställ lägen**.

 **OBS!** Du måste klicka på **Verkställ** innan ändringarna börjar gälla.

Systeminställn.

Använd dessa systeminställningar om du vill konfigurera övriga utskriftsinställningar. De här inställningarna är inte tillgängliga på kontrollpanelen.

 **OBS!** Du måste klicka på **Verkställ** innan ändringarna börjar gälla.

Felsökning

Vid utskrift kan papper, toner och damm samlas inuti produkten. Med tiden kan dessa ansamlingar försämra kvaliteten, vilket kan visa sig med till exempel tonerstänk eller utsmetning. Med hjälp av HP ToolboxFX kan du enkelt rengöra pappersbanan. Mer information finns i [Rengöra pappersbanan på sidan 93](#).

Nätverksinställningar

Nätverksadministratörer kan kontrollera nätverksrelaterade inställningar för produkten när den är ansluten till ett IP-baserat nätverk.

Köpa förbrukningsmaterial

Den här knappen finns överst på varje sida och leder till en webbplats där du kan beställa förbrukningsmaterial. Du måste ha Internet-åtkomst för att använda den här funktionen.

Andra länkar

Det här avsnittet innehåller länkar som kopplar upp dig till Internet. Du måste ha tillgång till Internet för att kunna använda de här länkarna. Om du använder en modemförbindelse och du inte upprättade en anslutning första gången du öppnade HP ToolboxFX måste du göra det innan du kan besöka de här webbplatserna. Eventuellt behöver du stänga HP ToolboxFX och sedan öppna programmet igen för att kunna koppla upp dig.

- **HP Instant Support.** Ansluter till webbplatsen HP Instant Support.
- **Support och felsökning.** Ansluter till supportplatsen för produkten där du kan söka efter hjälp om ett specifikt problem.
- **Produktregistrering.** Ansluter till HP:s webbplats för produktregistrering.

Hantera en nätverksprodukt

Inbäddad webbserver

Med den inbäddade webbservern kan du visa status för produkten och nätverket och hantera utskriftsfunktioner från din dator. Med den inbäddade webbservern kan du göra följande:

- Visa produktstatusinformation
- Fastställa hur länge förbrukningsmaterialen räcker och beställa nya
- Visa och ändra format och typ av papper som är påfyllt i varje fack
- Visa och ändra standardinställningarna för produktens konfiguration
- Visa och ändra nätverkskonfigurationen

Du behöver inte installera någon programvara på datorn. Använda någon av följande webbläsare:

- Internet Explorer 6.0 (och senare)
- Netscape Navigator 7.0 (och senare)
- Firefox 1.0 (och senare)
- Mozilla 1.6 (och senare)
- Opera 7.0 (och senare)
- Safari 1.2 (och senare)
- Konqueror 3.2 (och senare)

Den inbäddade webbservern är endast tillgänglig om produkten är ansluten till ett TCP/IP-baserat nätverk. Den inbäddade webbservern stöder inte IPX-baserade skrivaranslutningar eller direkta USB-anslutningar.

 **OBS!** Det krävs ingen Internetåtkomst för att öppna och använda den inbäddade webbservern. Om du däremot klickar på en länk på någon av sidorna måste du ha Internetåtkomst för att kunna gå till länkens plats.

Öppna den inbäddade webbservern

Du öppnar den inbäddade webbservern genom att ange produktens IP-adress eller värddamn på adressraden i en av de webbläsare som stöds.

 **TIPS:** När du har öppnat URL-adressen kan du bokmärka den så att du lättare hittar den vid ett senare tillfälle.

Den inbäddade webbservern har tre flikar som innehåller inställningar och information om produkten: fliken **Status**, fliken **Inställningar** och fliken **Nätverk**.

Status-fliken

På den här fliken visas information om status för produkten och förbrukningsmaterial, produktens och nätverkets konfiguration och beställning av mer förbrukningsmaterial.

Fliken Inställningar

På den här fliken kan du konfigurera produkten från din dator. Om produkten ingår i ett nätverk rådfrågar du nätverksadministratören innan du ändrar inställningar på den här fliken.

Fliken Nätverk

Denna flik ger nätverksadministratören möjlighet att styra nätverksrelaterade inställningar för produkten när den är ansluten till ett IP-baserat nätverk.

Länkar

Länkar finns i den övre högra delen av Status-sidorna. Du behöver tillgång till Internet för att kunna använda dessa länkar. Om du använder en fjärranslutning och inte anslöt när du först öppnade den inbäddade webbservern måste du ansluta innan du besöker dessa webbplatser. För att ansluta måste du kanske stänga den inbäddade webbservern och öppna den igen.

- **Beställa material.** Klicka på den här länken för att ansluta till webbplatsen Sure Supply och beställa originalförbrukningsartiklar från HP eller en återförsäljare.
- **Produktsupport.** Klicka på den här länken för att ansluta till produktens supportwebbplats. Du kan söka efter hjälp om allmänna ämnen.

Använda programvaran HP Web Jetadmin

HP Web Jetadmin är en webbaserad programvarulösning för fjärrinstallation, -övervakning och -felsökning av nätverksansluten kringutrustning. Det intuitiva webbläsargränssnittet underlättar hantering av en rad olika enheter för olika plattformar, inklusive HP-enheter och andra enheter. Hanteringen är proaktiv vilket gör att nätverksadministratörer kan åtgärda problem innan användarna berörs. Hämta den avgiftsfria programvaran för förbättrad administration från www.hp.com/go/webjetadmin_software.

Om du behöver insticksprogram till HP Web Jetadmin klickar du på **insticksprogram** och sedan på länken **hämta** bredvid namnet på det insticksprogram som du vill hämta. Du kan automatiskt få meddelande från HP Web Jetadmin när nya insticksprogram finns tillgängliga. Följ instruktionerna på sidan **Produktuppdateringar** för att ansluta till HP:s webbplats.

När HP Web Jetadmin är installerat på en värdserver kan du öppna programmet från klienterna via en av de webbläsare som kan användas, t.ex. Microsoft Internet Explorer 6.0 för Windows eller Netscape Navigator 7.1 för Linux. Bläddra till värden för HP Web Jetadmin.

 **OBS!** Webbläsare måste ha stöd för Java™. Det går inte att använda Apple-datorer.

Använda säkerhetsfunktioner

Enheten stöder säkerhetsstandarder och rekommenderade protokoll som kan hjälpa dig att hålla produkten säker, skydda kritisk information på nätverket och förenkla övervakningen och underhållet av produkten.

Detaljerad information om säker bildbehandling och utskriftslösningar från HP finns på www.hp.com/go/secureprinting. På webbplatsen finns länkar till rapporter och dokument med vanliga frågor om säkerhetsfunktioner.

Säkra den inbäddade webbservern

Du kan konfigurera den inbäddade webbservern så att åtkomst till vissa flikar kräver ett lösenord.

Mer information finns i [Ange eller ändra nätverkslösenordet på sidan 43](#).

Låsa produkten

Produkten har ett uttag där du kan fästa ett säkerhetslås av kabeltyp.

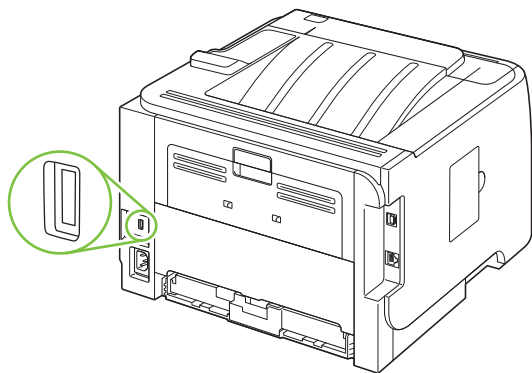

Hantera förbrukningsmaterial

Du kan säkerställa hög utskriftskvalitet genom att använda, förvara och kontrollera tonerkassetter på rätt sätt.

Förbrukningsmaterialets livslängd

Information om specifik produktavkastning finns i www.hp.com/go/learnaboutsupplies.com.

Information om hur du beställer finns i [Förbrukningsmaterial och tillbehör på sidan 135](#).

Hantera tonerkassetten

Förvara tonerkassetter

Ta inte ut tonerkassetten ur förpackningen innan du tänker använda den.

△ **VIKTIGT:** Undvik skador på tonerkassetten genom att inte utsätta den för ljus i mer än några minuter.

Använd äkta HP-tonerkassetter

När du använder en ny tonerkasset från HP kan du visa följande information:

- Hur många procent av förbrukningsmaterialet som återstår
- Ungefärligt antal återstående sidor
- Antal utskrivna sidor

HP:s policy avseende tonerkassetter från andra tillverkare

Hewlett-Packard Company rekommenderar inte att du använder tonerkassetter som inte kommer från HP, vare sig de är nya eller återanvända.

📄 **OBS!** Eventuella skador som uppstår vid användning av en tonerkasset som inte kommer från HP täcks inte av HP:s garanti eller serviceavtal.

Information om hur du installerar en ny tonerkasset från HP finns i [Byta tonerkassetten på sidan 85](#). Om du vill lämna in den använda kassetten för återvinning följer du anvisningarna som medföljde den nya kassetten.

Verifiering av tonerkasset

Enheten verifierar automatiskt tonerkassetten när den sätts in i enheten. Vid verifiering meddelar enheten om en tonerkasset är en äkta HP-tonerkasset.

Om du tror att du har köpt en äkta HP-tonerkasset men meddelandet på skrivarens kontrollpanel visar motsatsen kan du läsa [HP:s speciallinje och webbplats för bedrägerier på sidan 82](#).

HP:s speciallinje och webbplats för bedrägerier

Ring HP:s speciallinje för bedrägerier (1-877-219-3183, kostnadsfritt i Nordamerika) eller gå till www.hp.com/go/anticounterfeit om du installerar en HP-kasset och ett meddelande på kontrollpanelen visar att den inte är en HP-kasset. HP kontrollerar om kassetten är äkta och vidtar åtgärder för att lösa problemet.

Det finns risk för att tonerkassetten inte är en äkta HP-kassetten om du lägger märke till något av följande:

- Du får mycket problem med tonerkassetten.
- Kassetten ser inte ut som den brukar (den orangevärgade remsan kanske saknas eller förpackningen skiljer sig från andra förpackningar från HP).

Byta ut förbrukningsmaterial och delar

Riktlinjer för att byta ut förbrukningsmaterial

Tänk på följande när du konfigurerar produkten.

- Du behöver gott om utrymme ovanför och framför produkten för att kunna ta bort förbrukningsmaterialet.
- Produkten ska placeras på ett plant och stabilt underlag.

 **OBS!** Hewlett-Packard rekommenderar att du använder HP-material i denna produkt. Om du använder förbrukningsmaterial som inte kommer från HP kan det leda till svårigheter att få service som inte täcks av HP:s garanti eller serviceavtal.

Omfördela toner

När tonern börjar ta slut kan bleka eller ljusa partier förekomma på de utskrivna sidorna. Genom att omfördela toner kan du tillfälligt förbättra utskriftskvaliteten.

1. Tryck på knappen för att öppna tonerkassettluckan och ta sedan ut tonerkassetten.

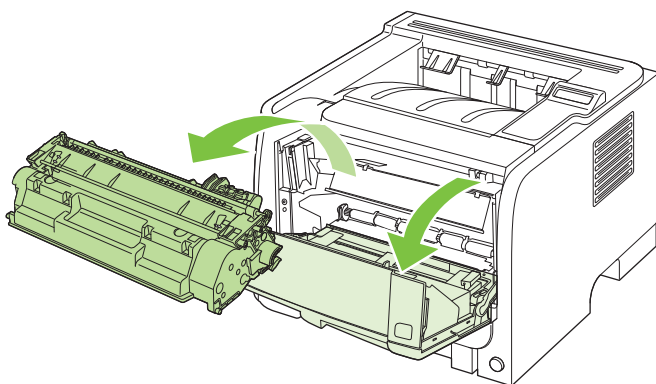

2. Skaka kassetten försiktigt från sida till sida för att omfördela tonern.

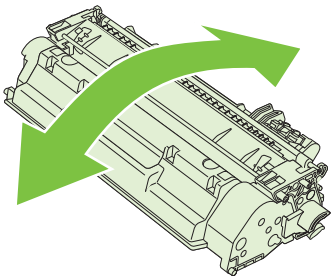

△ **VIKTIGT:** Om du får toner på kläderna torkar du bort den med en torr trasa och tvättar sedan kläderna i kallt vatten. *Om du använder varmt vatten fastnar tonern i tyget.*

3. Sätt tillbaka tonerkassetten i produkten och stäng tonerluckan.

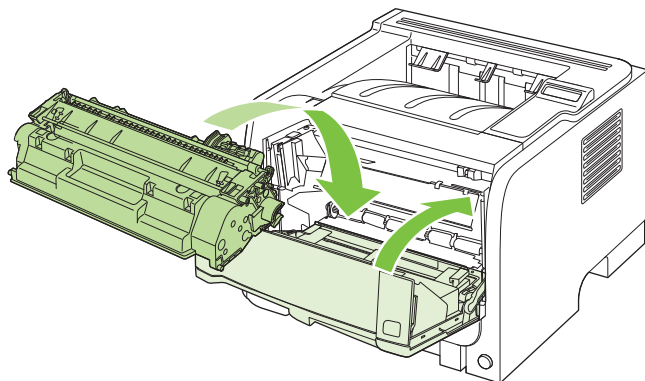

Om utskriften fortfarande är ljus måste du sätta i en ny tonerkassett.

Byta tonerkassetten.

När en tonerkassett når slutet av sin livslängd uppmanas du beställa en ny. Du kan fortsätta skriva ut med den aktuella kassetten tills omfördelning av tonern inte längre ger acceptabel utskriftskvalitet.

1. Tryck på knappen för att öppna tonerkassettluckan och ta sedan ut tonerkassetten.

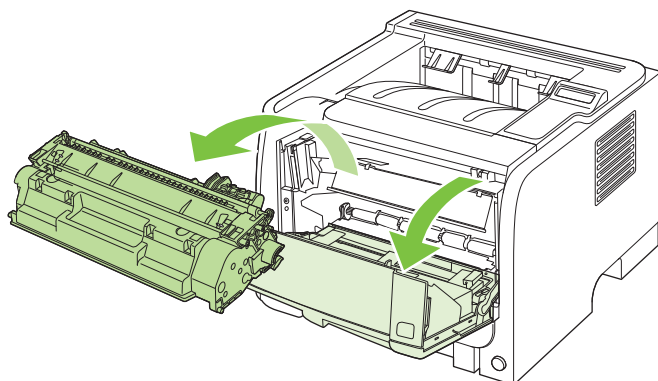

2. Ta ut den nya tonerkassetten ur påsen. Placera den gamla tonerkassetten i påsen och lämna den till återvinning.

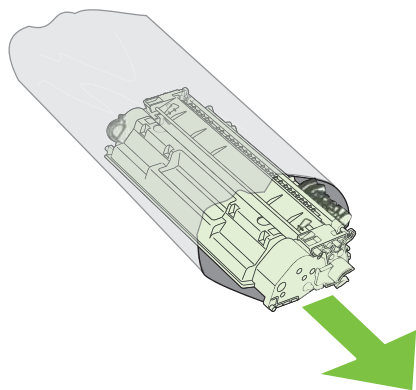

3. Ta tag i båda sidorna av tonerkassetten och fördela tonerpulvret jämnt genom att skaka tonerkassetten lätt.

△ **VIKTIGT:** Rör inte vid luckan eller ytan på valsen.

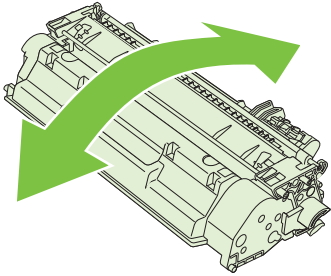

4. Böj fliken på kassetten vänstra sida tills den bryts loss. Dra i fliken tills all tejp avlägsnats från kassetten. Lägg tillbaka fliken och tejpens i förpackningen så att de kan återvinnas.

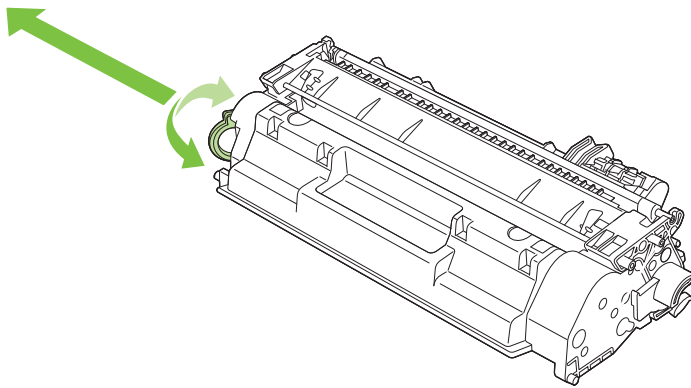

5. Rikta in tonerkassetten med spåren inuti produkten och tryck in kassetten tills den fastnar. Stäng sedan luckan.

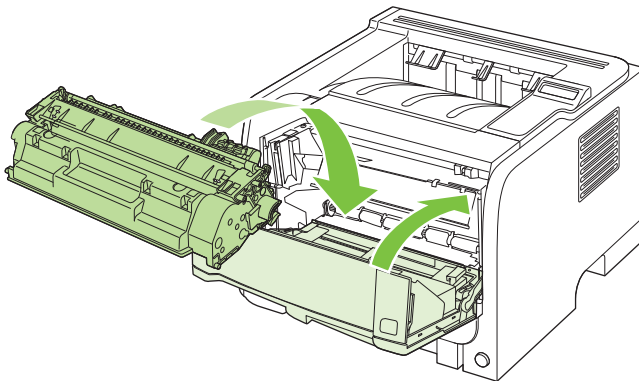

6. Installationen är klar. Placera den gamla tonerkassetten i den låda som den nya låg i. Se den bifogade handledningen för anvisningar om återvinning.

Mer hjälp finns på www.hp.com/support/ljp2050series.

Installera minne

 **OBS!** SIMM-kort (Single In-line Memory Modules) som användes i äldre HP LaserJet-produkter går inte att använda med produkten.

Installera produktminne

På den här produkten finns ett DIMM-uttag.

△ **VIKTIGT:** Statisk elektricitet kan skada DIMM-korten. När du tar i DIMM-korten ska du antingen ha på dig ett antistatiskt armband eller ofta vidröra den antistatiska förpackningen som DIMM-kortet låg i och sedan ta på en frilagd metallyta på produkten.

Om du inte redan har gjort det, kan du skriva ut en konfigurationssida om du vill veta hur mycket minne som är installerat på produkten innan du lägger till mer minne. Mer information finns i [Skryva ut informationssidorna på sidan 72](#).

1. När konfigurationssidan har skrivits ut stänger du av produkten och tar bort strömsladden.

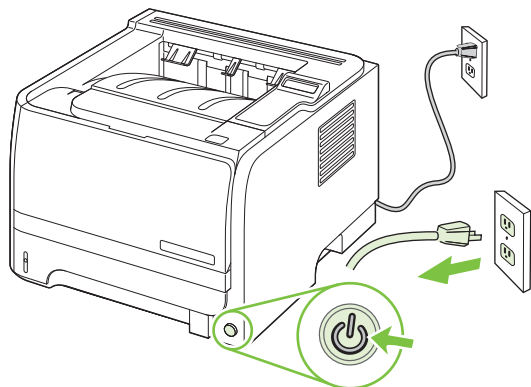

2. Ta bort alla gränssnittskablar.

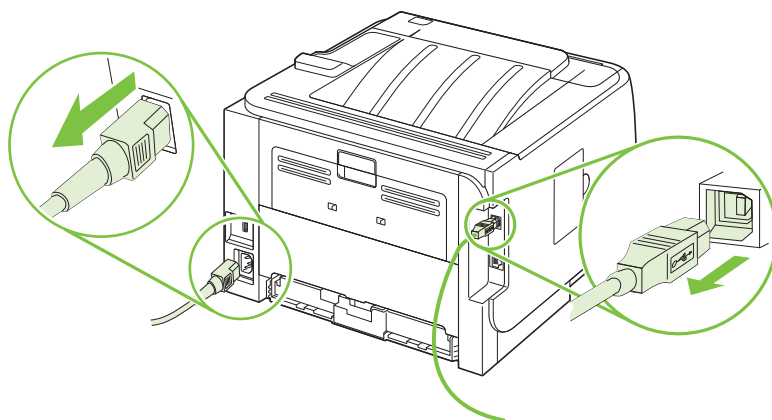

3. Öppna DIMM-åtkomstluckan på produktens vänstra sida.

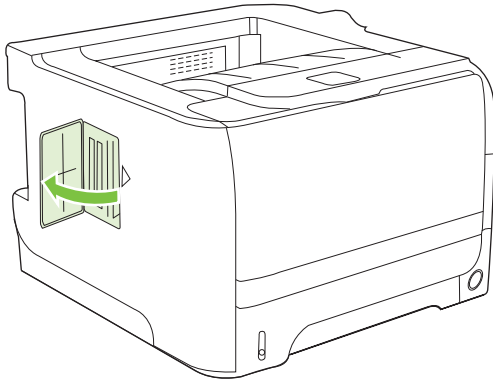

4. Ta ur din uppgraderings-DIMM ur antistatpaketet.

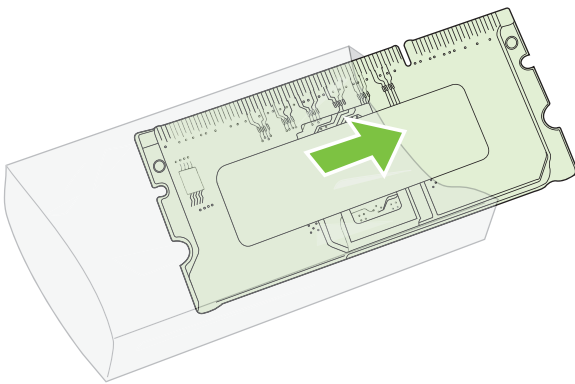

△ **VIKTIGT:** För att minska risken för skador p.g.a. statisk elektricitet bör du använda ett armband för elektrostatisk urladdning eller röra vid ytan på DIMM-kortens antistatförpackning innan du hanterar DIMM-kortet.

5. Håll DIMM-kortet i kanterna och passa in spåren på kortet med DIMM-platsen. (Kontrollera att spärrarna på båda sidor om DIMM-platsen är öppna.)

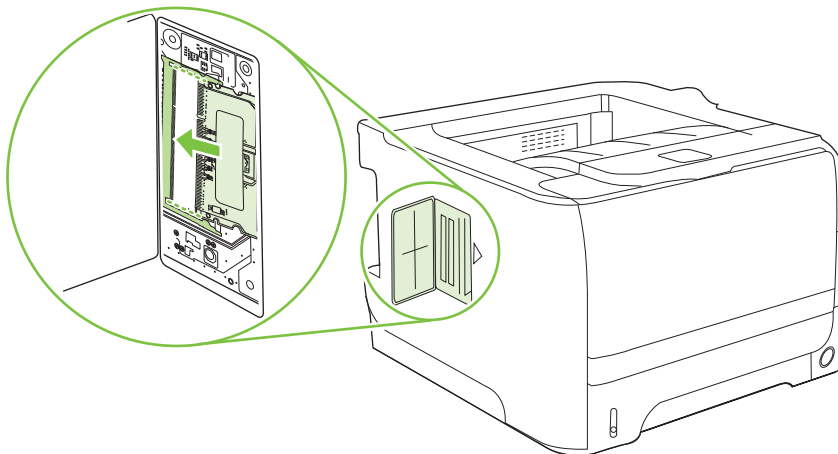

6. Håll DIMM-kretsen i 45 graders vinkel och tryck sedan in de övre kontakterna av DIMM-kretsen ordentligt på plats i kortplatsen. Se till att spärrarna på DIMM-kretsens båda sidor hamnar på rätt plats.

△ **VIKTIGT:** Om du trycker DIMM-kretsen rakt ned skadas kontaktstiften.

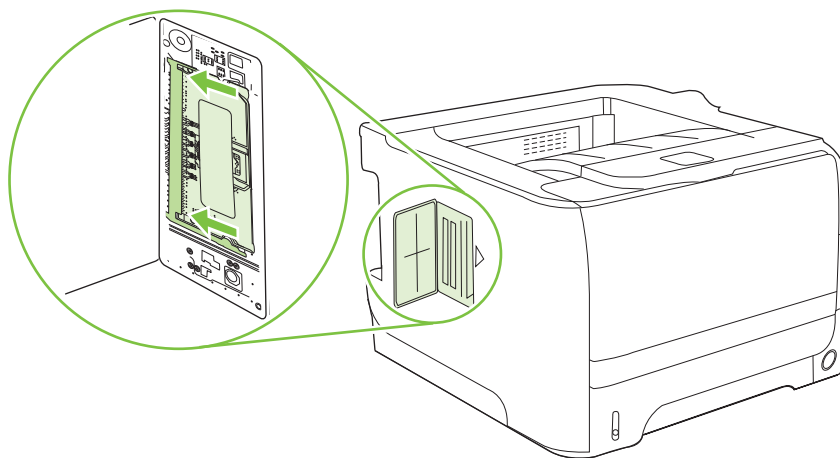

📄 **OBS!** Du tar bort ett DIMM-kort genom att först frigöra spärrarna.

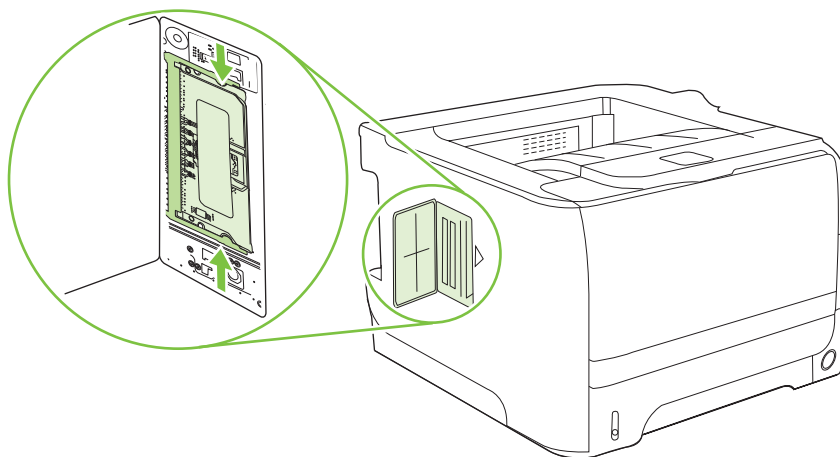

7. Stäng luckan och tryck ordentligt tills den sitter på plats.

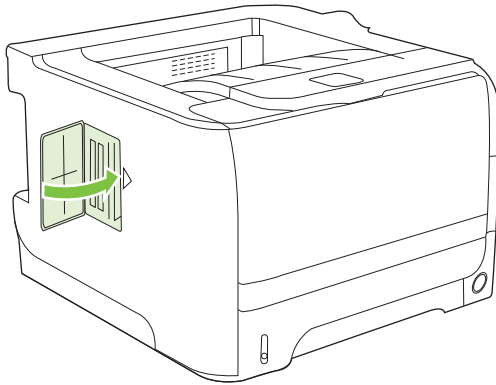

8. Anslut gränssnittskablarna och strömsladden igen.

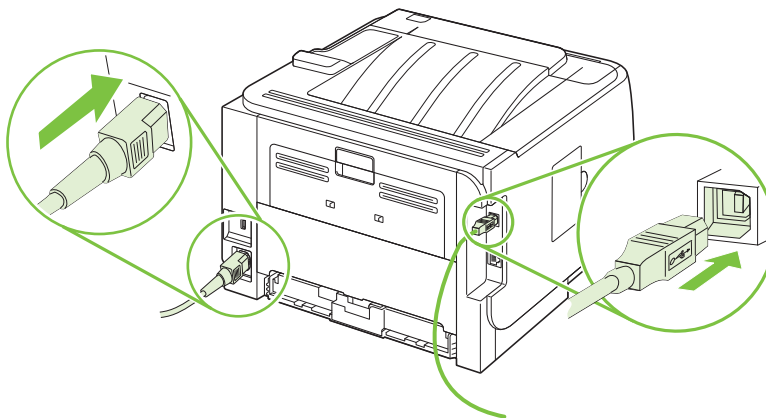

9. Slå på produkten.

Kontrollera DIMM-installation

När du har installerat DIMM-kort kontrollerar du installationen.

1. Slå på produkten. Kontrollera att lampan Redo tänds när produkten har avslutat startsekvensen. Om ett felmeddelande visas kan du ha installerat ett DIMM-kort på fel sätt. Mer information finns i [Tolka meddelanden på kontrollpanelen på sidan 105](#).
2. Skriv ut en konfigurationssida (se [Skriva ut informationssidorna på sidan 72](#)).
3. Jämför minnesavsnittet på konfigurationssidan med samma avsnitt på konfigurationssidan som du skrev ut innan du installerade minneskortet. Om minnet inte har ökat kan DIMM-kortet vara installerat på fel sätt eller defekt. Upprepa installationen. Installera ett annat DIMM-kort om så krävs.

 **OBS!** Om du har installerat ett produktspråk kontrollerar du avsnittet om installerade skrivarspråk och alternativ på konfigurationssidan. Där ska det nya produktspråket visas.

Spara resurser (permanenta resurser)

Hjälpprogram eller utskrifter som du laddar ner till produkten innehåller ibland resurser (t.ex. teckensnitt, makron eller mönster). Resurser som internt har märkts som permanenta lagras i produktens minne tills du stänger av produkten.

Använd följande riktlinjer om du använder funktionen PDL (Page Description Language) för att markera resurser som permanenta. Mer teknisk information finns i PDL-referensmaterial för PCL eller PS.

- Markera endast resurser som permanenta när det är absolut nödvändigt att de finns kvar i minnet medan produkten är påslagen.
- Skriv bara permanenta resurser till produkten i början av en utskrift och inte när produkten skriver ut.

 **OBS!** Om du använder många permanenta resurser eller laddar ner dem under pågående utskrift kan detta minska produktens prestanda eller dess förmåga att skriva ut komplicerade sidor.

Aktivera minne i Windows

1. **Windows XP och Windows Server 2003 (med hjälp av den vanliga Start-menyn):** Klicka på **Start**, klicka på **Inställningar** och klicka sedan på **Skrivare och fax**.

eller

Windows 2000, Windows XP och Windows Server 2003 (med hjälp av den vanliga Start-menyn): Klicka på **Start**, sedan på **Inställningar** och därefter på **Skrivare**.

eller

Windows Vista: Klicka på **Start** och på **Kontrollpanelen**. Under **Maskinvara och ljud** klickar du på **Skrivare**.

2. Högerklicka på drivrutinsikonen och välj **Egenskaper**.
3. Klicka på fliken **Enhetsinställningar**.
4. Utöka området för **Installerbara alternativ**.
5. Bredvid **Skrivarminne** anger du den totala mängden minne som är installerad.
6. Klicka på **OK**.

Rengöra produkten

Rengör vid behov skrivarens utsida med en lätt fuktad trasa.

△ **VIKTIGT:** Använd inte ammoniakbaserade rengöringsmedel på eller runt skrivaren.

Vid utskrift kan papper, toner och damm samlas inuti skrivaren. Med tiden kan detta leda till kvalitetsproblem som tonerfläckar, tonersmetning och papperstrassel. Du kan rengöra området runt tonerkassetten samt utmatningsbanan för att avhjälpa och förebygga dessa problem.

Gör rent området runt tonerkassetten

Området runt tonerkassetten behöver inte rengöras ofta. Men om du rengör området kan det förbättra kvaliteten på dina utskrifter.

△ **WARNING:** Undvik skador genom att stänga av produkten, ta loss nätsladden och vänta på att produkten svalnar innan du rengör den.

1. Öppna tonerluckan och avlägsna sedan tonerkassetten.

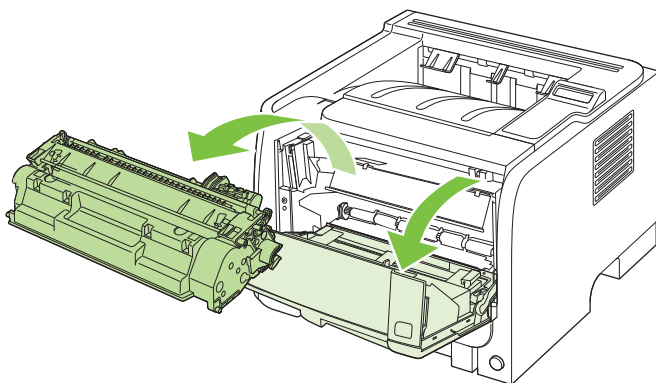

△ **VIKTIGT:** Rör inte den svarta gummiklädda överföringsvalsen inuti produkten. Om du gör det kan skador uppstå på produkten.

VIKTIGT: Tonerkassetten kan skadas om den utsätts för ljus. Täck över den med ett papper.

2. Använd en torr och luddfri trasa för att torka bort eventuella ansamlingar längs utmatningsbanan och i utrymmet för tonerkassetten.

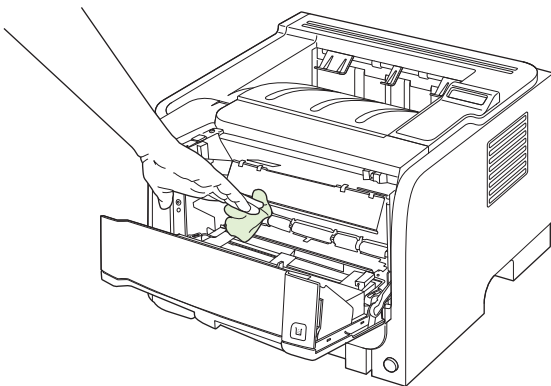

3. Sätt tillbaka tonerkassetten och stäng luckan till tonerkassetten.

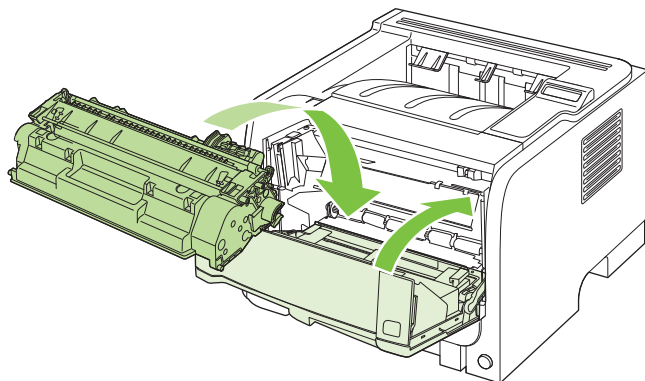

4. Anslut nätsladden igen och slå på produkten.

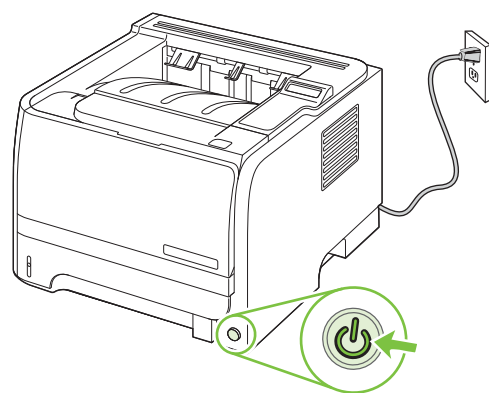

Rengöra pappersbanan

Vid utskrift kan papper, toner och damm samlas inuti produkten. Med tiden kan dessa ansamlingar försämra kvaliteten, vilket kan visa sig med till exempel tonerstänk eller utsmetning. Den här produkten har ett rengöringsläge som kan åtgärda och förebygga den här typen av problem.

1. Öppna HP ToolboxFX. Mer information finns i [Visa HP ToolboxFX på sidan 73](#).
2. Klicka på mappen **Enhetsinställningar** och sedan på sidan **Felsökning**.
3. Vid **Rengöringsläge** klickar du på **Start** om du vill påbörja rengöringsprocessen.

Produkten bearbetar en sida och återgår sedan till **redoläget** när rengöringsprocessen är färdig.

Rengöra inmatningsvalsen för Fack 1

Om produkten har problem med att mata in papper från Fack 1 följer du dessa instruktioner.

1. Stäng av produkten, ta loss nätsladden och vänta på att produkten svalnar.

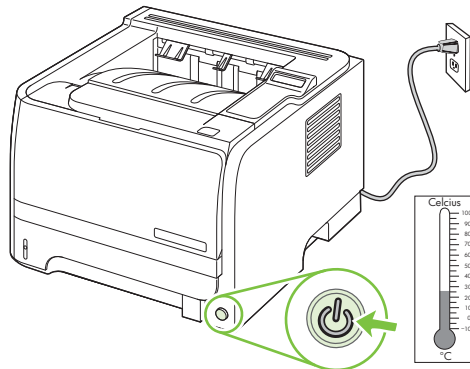

2. Tryck på knappen för att öppna tonerkassettluckan och ta sedan ut tonerkassetten.

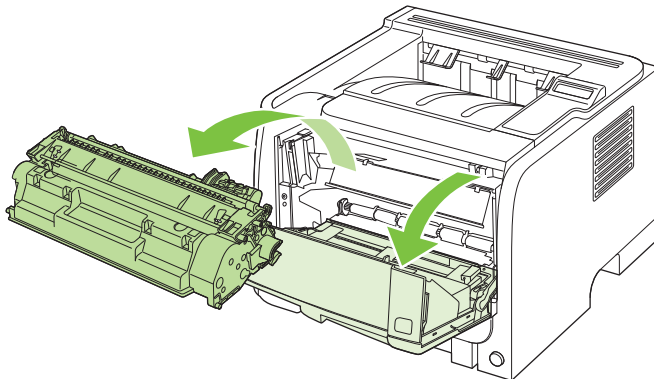

△ **VIKTIGT:** Rör inte den svarta gummiklädda överföringsvalsen inuti produkten. Om du gör det kan skador uppstå på produkten.

VIKTIGT: Tonerkassetten kan skadas om den utsätts för ljus. Täck över den med ett papper.

3. Lyft upp skyddet på inmatningsvalsen.

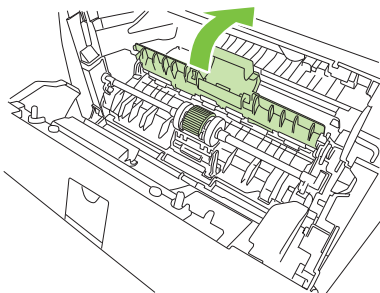

4. Tryck de två svarta spärrarna utåt tills valsen frigörs från sin plats.

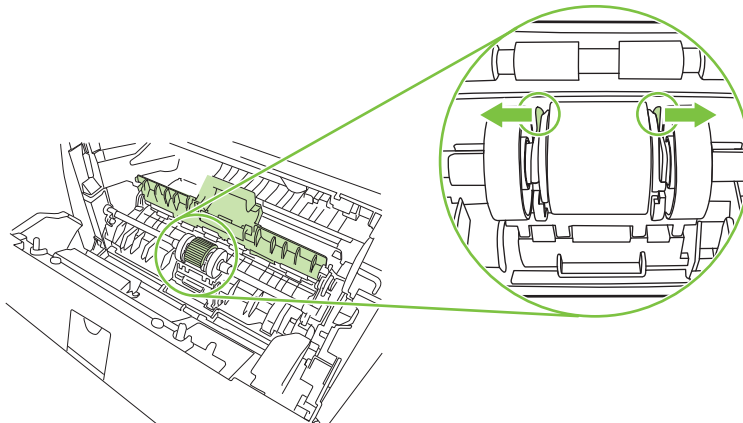

5. Ta bort inmatningsvalsens från produkten.

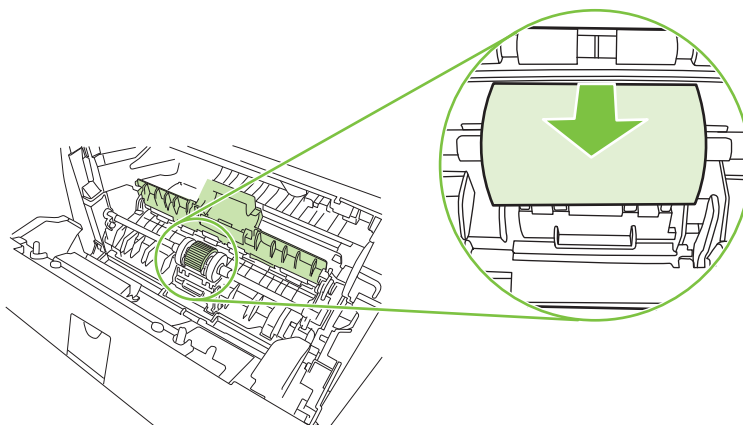

6. Doppa en luddfri trasa i vatten och gnid sedan valsen ren.

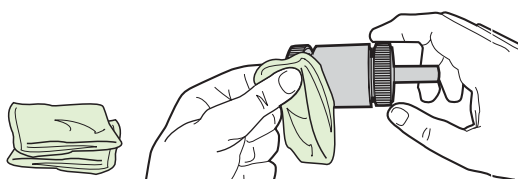

 **OBS!** Berör inte valsens yta med fingrarna.

7. Använd en torr, luddfri trasa när du torkar av smuts som lossnat från inmatningsvalsens.

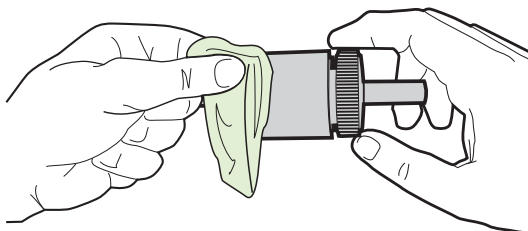

8. Låt inmatningsvalsen bli helt torr.

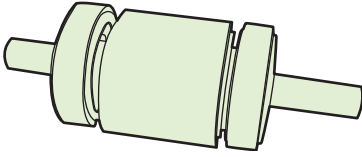

9. Justera in de svarta spärrarna i produkten mot spåren i inmatningsvalsen och tryck sedan valsen mot dess plats tills spärrarna klickar till.

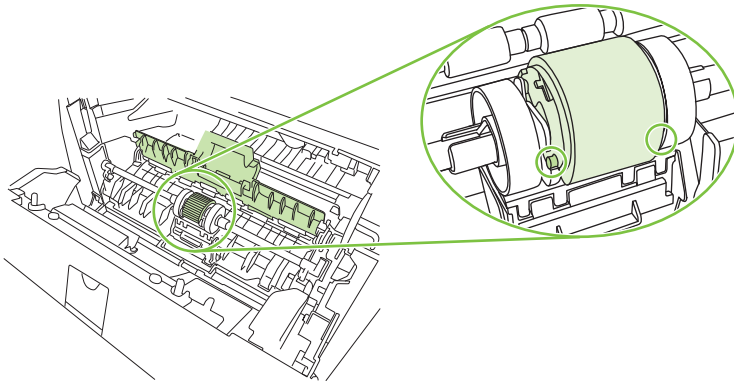

10. Stäng skyddet på inmatningsvalsen.

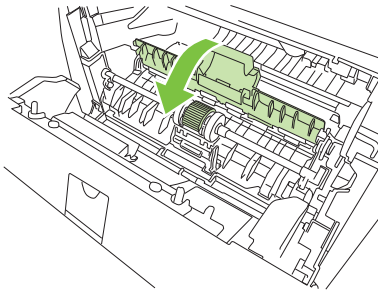

11. Sätt tillbaka tonerkassetten och stäng luckan.

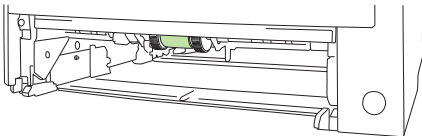

12. Anslut nätsladden igen och slå på produkten.

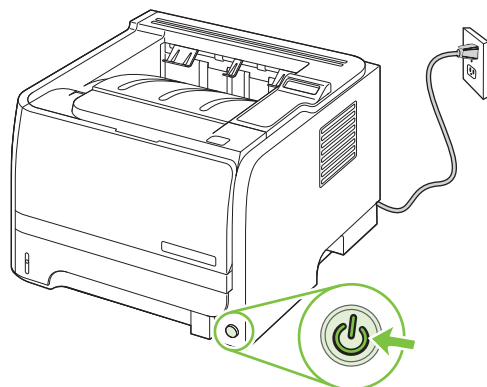

Rengöra inmatningsvalsen för Fack 2

Om produkten har problem med att mata in papper från Fack 2 följer du dessa instruktioner.

1. Stäng av produkten, ta loss nätsladden och vänta på att produkten svalnar.

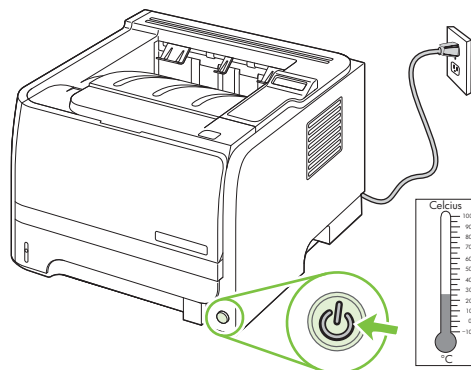

2. Ta bort Fack 2.

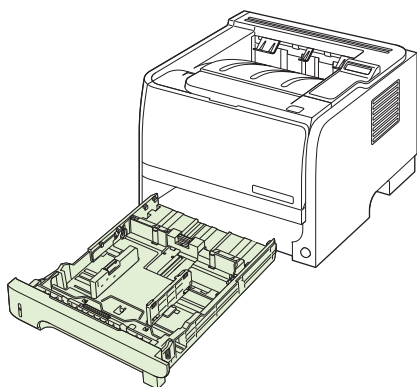

3. Leta upp inmatningsrullen i den övre delen av det tomma facket mot produktens framsida.

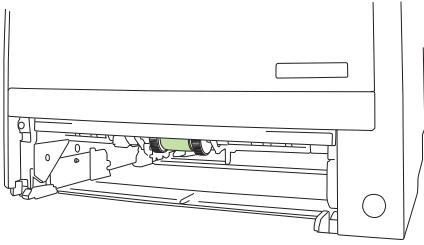

4. Fukta en luddfri trasa med vatten och skrubba sedan rullen medan du vrider på den mot produktens baksida.

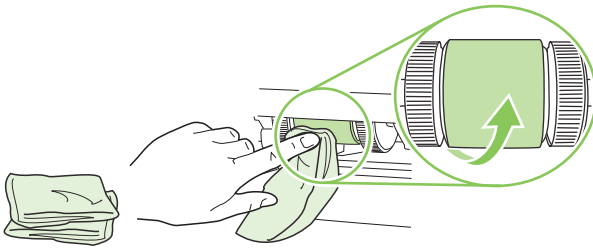

 **OBS!** Berör inte valsens yta med fingrarna.

5. Använd en torr, luddfri trasa när du torkar av smuts som lossnat från inmatningsvalsen.

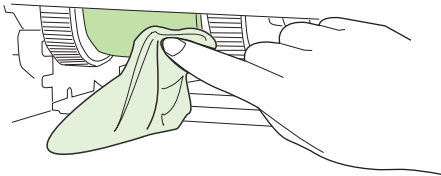

6. Låt inmatningsvalsen bli helt torr.

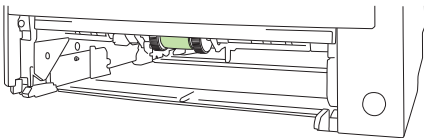

7. Sätt tillbaka Fack 2.

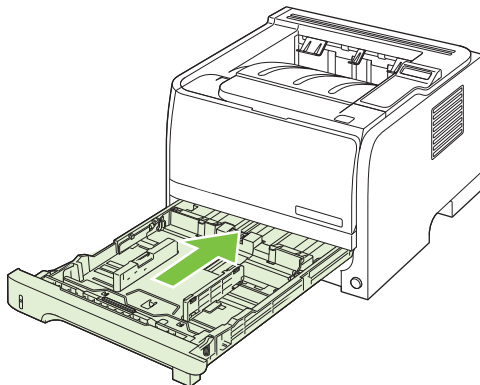

8. Anslut nätsladden igen och slå på produkten.

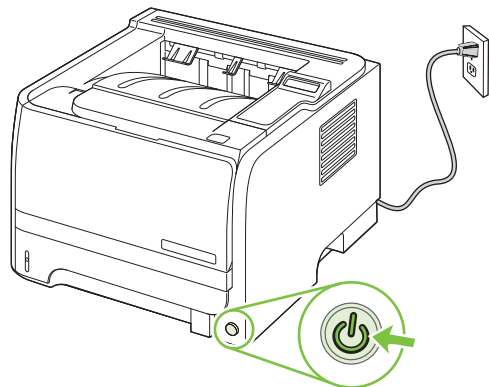

10 Lösa problem

- [Lösa allmänna problem](#)
- [Återställ fabriksinställningar](#)
- [Tolka meddelanden på kontrollpanelen](#)
- [Trassel](#)
- [Lösa problem med utskriftskvalitet](#)
- [Lösa prestandaproblem](#)
- [Avhjälpa anslutningsproblem](#)
- [Lösa vanliga Windows-problem](#)
- [Lösa vanliga Macintosh-problem](#)
- [Lösa Linux-problem](#)

Lösa allmänna problem

Om produkten inte svarar korrekt utför du stegen i kontrollistan steg för steg. Om produkten inte klarar av ett moment, följer du motsvarande korrigeringsförslag. Om problemet löses med ett steg kan du avbryta direkt utan att utföra de andra stegen på kontrollistan.

Checklista för felsökning

1. Se till att lampan Redo lyser på produkten. Utför följande steg om lamporna lyser.
 - a. Kontrollera anslutningarna för nätkabeln.
 - b. Kontrollera att skrivaren är påslagen.
 - c. Se till att nätspänningen är rätt för produktens strömkonfiguration. (På etiketten som sitter på baksidan av produkten finns information om spänningskrav.) Om du använder en grenkontakt med en spänning som ligger utanför specifikationerna ansluter du produkten direkt till vägguttaget. Om den redan är ansluten till ett vägguttag prövar du ett annat uttag.
 - d. Om ingen av dessa åtgärder återställer strömmen kontaktar du HP Kundtjänst.
2. Kontrollera kablarna.
 - a. Kontrollera kabelanslutningen mellan produkten och datorn eller nätverksporten. Kontrollera att kabeln sitter fast ordentligt.
 - b. Kontrollera att kabeln i sig inte är defekt genom att använda en annan kabel om det är möjligt.
 - c. Kontrollera nätverksanslutningen. Mer information finns i [Lösna nätverksproblem på sidan 127](#).
3. Se efter om några meddelanden visas i teckenfönstret på kontrollpanelen. Om ett felmeddelande visas går du till avsnittet [Tolka meddelanden på kontrollpanelen på sidan 105](#).
4. Kontrollera att papperet du använder uppfyller specifikationerna.
5. Skriv ut en konfigurationssida. Mer information finns i [Skriva ut informationssidorna på sidan 72](#). Om produkten är ansluten till ett nätverk skrivs en HP Jetdirect-sida också ut.
 - a. Om sidorna inte skrivs ut kontrollerar du att åtminstone ett av facken innehåller papper.
 - b. Information om hur du gör om sidan fastnar i produkten finns i [Rensa trassel på sidan 110](#).
6. Om konfigurationssidan skrivs ut kontrollerar du följande:
 - a. Om sidan inte skrivs ut på rätt sätt ligger felet i produktens maskinvara. Kontakta HP:s kundtjänst.
 - b. Om sidan skrivs ut på rätt sätt fungerar produktens maskinvara. Problemet ligger i datorn som du använder, skrivardrivrutinen eller programmet.
7. Välj något av följande alternativ:

Windows: Klicka på **Start**, på **Inställningar** och på **Skrivare** eller **Skrivare och fax**.
Dubbelklicka på produktens namn.

eller

Mac OS X: Öppna **Utskriftskontroll** (eller **Program för skrivarinställningar**) och dubbelklicka på raden för produkten.

8. Kontrollera att du har installerat skrivardrivrutinen för den här produkten. Kontrollera programmet så att du är säker på att du använder en skrivardrivrutin för den här produkten.
9. Skriv ut ett kort dokument från ett annat program som har fungerat förut. Om den här åtgärden hjälper ligger problemet i det program som du använder. Om den här åtgärden inte fungerar (dokumentet skrivs inte ut) utför du följande steg:
 - a. Försök skriva ut från en annan dator som har produktprogrammet installerat.
 - b. Om du har anslutit produkten till nätverket ansluter du produkten direkt till en dator med en USB-kabel. Omdirigera produkten till rätt port eller installera programvaran igen och välj den nya typen av anslutning.

Faktorer som påverkar produktens prestanda

Det finns flera faktorer som påverkar hur lång tid det tar att skriva ut ett dokument.

- Maximal produkthastighet, mätt i sidor per minut (spm)
- Användningen av specialpapper (till exempel OH-film, tungt papper och papper i egen storlek)
- Produktens bearbetnings- och hämtningstid
- Bildernas komplexitet och storlek
- Datorns hastighet
- USB-anslutningen
- Skrivarens I/O-konfiguration
- Mängden minne som är installerat i produkten
- Nätverksoperativsystemet och konfigurationen av systemet (om nätverk används)

 **OBS!** Även om mer minne kan förbättra produktens sätt att hantera komplex grafik och förbättra hämtningstiderna, förbättras inte högsta produkthastighet.

Återställ fabriksinställningar

Använd menyn **Återst. standard** om du vill återställa fabriksinställningarna.

1. Tryck på **OK**.
2. Tryck på nedåtpilen ▼ och markera **Service**. Tryck på **OK**.
3. Tryck på nedåtpilen ▼ och markera **Återst. standard**. Tryck på **OK**.

Tolka meddelanden på kontrollpanelen

Meddelanden på kontrollpanelen indikerar aktuell produktstatus eller situationer som eventuellt kräver åtgärd.

Meddelanden från kontrollpanelen visas tillfälligt och det kan hända att du måste bekräfta meddelandet genom att trycka på **OK** för att utskriften ska fortsätta eller **X** om du vill avbryta jobbet. När vissa meddelanden visas slutförs inte utskriften eller så blir utskriftskvaliteten dålig. Om ett meddelande gäller utskrift och funktionen för automatisk fortsättning är aktiv och om användaren inte bekräftar meddelandet inom tio sekunder, försöker produkten fortsätta utskriften automatiskt.

För vissa meddelanden kan man åtgärda problemet genom att starta om produkten. Om felet fortfarande kvarstår kanske produkten måste servas.

Meddelanden på kontrollpanelen

Meddelande på kontrollpanelen	Beskrivning	Rekommenderad åtgärd
10.X Minnesfel, förbrukningsmaterial	Etiketten på tonerkassetten går inte att läsa eller så saknas den.	Sätt i tonerkassetten igen. Stäng av produkten och slå på den igen. Om problemet kvarstår byter du kassetten. Tryck på OK för att åsidosätta felet och fortsätta skriva ut. Förbrukningsmaterial och statusfunktioner är inte tillgängliga.
13.XX Trassel i <placering>	Produkten har upptäckt ett papperstrassel.	Åtgärda papperstrasset på den angivna platsen. Utskriftsjobbet bör fortsätta skrivas ut. Om det inte skrivs ut kan du försöka skriva ut det igen. Om meddelandet kvarstår, kontakta HP Support. Mer information finns i Kundsupport på sidan 146 .
21.X Utskriftsfel Tryck på [OK] Om felet återkommer stänger du av produkten och slår på den igen.	Produkten kan inte bearbeta sidan.	Tryck på OK när du vill fortsätta med att skriva ut jobbet. Utskriftskvaliteten kan dock påverkas. Om problemet kvarstår stänger du av produkten och slår på den igen. Sänd utskriften igen.
41.2 Motorfel Tryck på [OK]	Det har inträffat ett internt fel i motorn.	Stäng av produkten och vänta i minst 30 sekunder innan du sätter på den igen. Vänta därefter tills uppstarten är klar. Om du använder ett överspänningsskydd tar du bort det. Anslut produkten direkt till vägguttaget. Slå på strömmen till produkten. Om meddelandet kvarstår, kontakta HP Support. Mer information finns i Kundsupport på sidan 146 .
41.3 Fel storlek i fack x Fyll på <storlek> Tryck på [OK]	Produkten har upptäckt utskriftsmaterial i facket som inte matchar fackets konfiguration.	Fyll på rätt material i facket eller konfigurera facket för den storlek som du har lagt i. Mer information finns i Fylla på fack på sidan 55 .

Meddelande på kontrollpanelen	Beskrivning	Rekommenderad åtgärd
49 Fel Slå av och på	Det har inträffat ett internt fel i produkten.	<p>Stäng av produkten och vänta i minst 30 sekunder innan du sätter på den igen. Vänta därefter tills uppstarten är klar.</p> <p>Om du använder ett överspänningskydd tar du bort det. Anslut produkten direkt till vägguttaget. Slå på strömmen till produkten.</p> <p>Om meddelandet kvarstår, kontakta HP Support. Mer information finns i Kundsupport på sidan 146.</p>
50.X Fixeringsfel Slå av och på	Det har inträffat ett fel med fixeringsenheten i produkten.	<p>Stäng av produkten och vänta i minst 30 sekunder innan du sätter på den igen. Vänta därefter tills uppstarten är klar.</p> <p>Stäng av produkten och vänta i minst 25 minuter innan du sätter på den igen.</p> <p>Om du använder ett överspänningskydd tar du bort det. Anslut produkten direkt till vägguttaget. Slå på strömmen till produkten.</p> <p>Om meddelandet kvarstår, kontakta HP Support. Mer information finns i Kundsupport på sidan 146.</p>
51.XX Fel Slå av och på	Det har inträffat ett internt maskinvarufel i enheten.	<p>Stäng av produkten och vänta i minst 30 sekunder innan du sätter på den igen. Vänta därefter tills uppstarten är klar.</p> <p>Om du använder ett överspänningskydd tar du bort det. Anslut produkten direkt till vägguttaget. Slå på produkten.</p> <p>Om meddelandet kvarstår, kontakta HP Support. Mer information finns i Kundsupport på sidan 146.</p>
55.X Fel Slå av och på	Det har inträffat ett internt maskinvarufel i produkten.	<p>Stäng av produkten och vänta i minst 30 sekunder innan du sätter på den igen. Vänta därefter tills uppstarten är klar.</p> <p>Om du använder ett överspänningskydd tar du bort det. Anslut produkten direkt till vägguttaget. Slå på strömmen till produkten.</p> <p>Om meddelandet kvarstår, kontakta HP Support. Mer information finns i Kundsupport på sidan 146.</p>
57 Fläktfel Slå av och på	Det har uppstått ett problem med produktens interna fläkt.	<p>Stäng av produkten och vänta i minst 30 sekunder innan du sätter på den igen. Vänta därefter tills uppstarten är klar.</p> <p>Om du använder ett överspänningskydd tar du bort det. Anslut produkten direkt till vägguttaget. Slå på strömmen till produkten.</p> <p>Om meddelandet kvarstår, kontakta HP Support. Mer information finns i Kundsupport på sidan 146.</p>

Meddelande på kontrollpanelen	Beskrivning	Rekommenderad åtgärd
79 Fel Slå av och på	Det har inträffat ett internt fel med produktens fasta programvara.	Stäng av produkten och vänta i minst 30 sekunder innan du sätter på den igen. Vänta därefter tills uppstarten är klar. Om du använder ett överspänningskydd tar du bort det. Anslut produkten direkt till vägguttaget. Slå på strömmen till produkten. Om meddelandet kvarstår, kontakta HP Support. Mer information finns i Kundsupport på sidan 146 .
79 Servicefel Slå av och på	Ett inkompatibelt DIMM-minne är installerat.	<ol style="list-style-type: none"> 1. Stäng av strömmen till produkten. 2. Installera ett DIMM-minne som hanteras av produkten. I Förbrukningsmaterial och tillbehör på sidan 135 finns en lista över vilka DIMM-minnen som hanteras. I Installera minne på sidan 87 finns installationsanvisningar för DIMM-minne. 3. Slå på produkten. Om meddelandet kvarstår, kontakta HP Support. Mer information finns i Kundsupport på sidan 146 .
Använd kassett används	En påfylld tonerkassett har identifierats och godkänts.	Ingen åtgärd behöver vidtas.
Bak. lucka öppen	Bakluckan är öppen.	Stäng luckan.
Beställ svart tonerkassett Klar	Tonerkassetten är snart tom.	Beställ ny tonerkassett. Du kan fortsätta skriva ut med den aktuella tonerkassetten tills omfördelning av tonern inte längre ger acceptabel utskriftskvalitet. Mer information finns i Förbrukningsmaterial och tillbehör på sidan 135 .
En använd kassett har installerats Acceptera genom att trycka på [OK]	En påfylld tonerkassett är installerad.	Tryck på OK för att fortsätta.
Enhetsfel Tryck på [OK]	Ett internt fel har inträffat.	Tryck på OK för att fortsätta med utskriften.
Fyll på papper	Papperet är slut.	Fyll på papper i ett fack.
HP:s förbrukningsmaterial installerat	HP:s förbrukningsmaterial har installerats. Detta meddelande visas en kort stund efter det att förbrukningsmaterialet bytts ut. Därefter visas meddelandet Klar .	Ingen åtgärd behöver vidtas.
Icke-HP-tillbehör installerat	Förbrukningsmaterial som inte kommer från HP är installerat.	Om du tror att du har köpt äkta HP-förbrukningsmaterial går du till www.hp.com/go/anticounterfeit . Service eller reparation som krävs på grund av att du har använt förbrukningsmaterial som inte kommer från HP, täcks inte av HP:s garanti.

Meddelande på kontrollpanelen	Beskrivning	Rekommenderad åtgärd
Installera svart tonerkasset	Kassetten är inte installerad eller så är den felaktigt installerad.	Installera tonerkassetten. Mer information finns i Byta tonerkassetten. på sidan 85.
Ladda fack # <TYP> <STORLEK> Tryck på [OK] för tillgängliga media	Ett fack är konfigurerat för materialtypen och storleken som utskriftsjobbet kräver men facket är tomt.	Fyll på rätt material i facket eller tryck på OK om du vill använda materialet i ett annat fack.
Ladda fack 1 <TYP> <STORLEK> Tryck på [OK] för tillgängliga media	Inga fack är konfigurerade för de materialtyper och storlekar som utskriftsjobbet kräver.	Ladda rätt material i Fack 1 eller tryck på OK om du vill använda materialet i ett annat fack.
Ladda fack 1 vanligt <STORLEK> Rengöringsläge [OK] för starta	Rengöringsfunktionen kan nu köras.	Ladda Fack 1 med vanligt papper i angiven storlek och tryck därefter på OK .
Lucka öppen	Produktens lucka är öppen.	Stäng luckan.
Manuell duplex Fyll på fack x Tryck på [OK]	Den första sidan i ett manuellt dubbelsidigt utskriftsjobb har skrivits ut, och den sidan måste laddas så att andra sidan kan skrivas ut.	Lägg i arket i det angivna facket med utskriftssidan vänd uppåt, och sidans överkant bort från dig. Tryck därefter på OK .
Manuell matning <TYP> <STORLEK> Tryck på [OK] för tillgängliga media	Produkten är inställd på manuell matning.	Ta bort meddelandet genom att trycka på OK eller ladda rätt material i Fack 1.
Minne snart slut Tryck på [OK]	Produktens minne är nästan fullt.	Tryck på OK om du vill slutföra jobbet eller på knappen Avbryt  om du vill avbryta jobbet. Mer information om hur du uppgraderar produktens minne finns i Installera minne på sidan 87.
Ta bort transportlås från den svarta kassetten	Ett transportlås på tonerkasset är monterat.	Kontrollera att transportlåset har tagits bort.
Utmatningsfack fullt Töm facket på allt papper.	Utmatningsfacket är fullt.	Töm facket på allt papper.
Utskriftsfel Tryck på [OK]	Utskriftsmaterialet är fördröjt på sin väg genom produkten.	Tryck på OK om du vill ta bort meddelandet.

Trassel

Vanliga orsaker till papperstrassel

Många trassel orsakas av papper som inte uppfyller HP:s specifikationer. Fullständiga pappersspecifikationer för alla HP LaserJet-skrivare finns i *HP LaserJet Printer Family Print Media Guide*. Den här informationen finns också på www.hp.com/support/ljpaperguide.

Papper har fastnat i produkten.¹

Orsak	Åtgärd
Papperet uppfyller inte kraven i HP:s specifikationer.	Använd endast papper som motsvarar HP:s specifikationer. Mer information finns i Papper och utskriftsmaterial på sidan 47 .
En komponent har installerats på fel sätt.	Kontrollera att tonerkassetten har installerats korrekt.
Du använder papper som redan har gått igenom en produkt eller kopiator.	Använd inte papper som nyligen har använts i utskrift eller kopiering.
Ett fack har satts i på fel sätt.	Ta bort en del papper från facket. Se till att bunten inte överstiger märket för maximal höjd i facket. Mer information finns i Fylla på fack på sidan 55 .
Papperet är skevt.	Pappersledarna är felaktigt inställda. Justera dem så att de sluter tätt om bunten, utan att bunten böjs.
Arken fastnar i varandra.	Ta bort bunten, böj den, vrid den 180° eller vänd på den. Lägg tillbaka bunten i facket. OBS! Lufta inte papperet. Då kan statisk elektricitet skapas, som orsakar att papperen fastnar i varandra.
Papper kan tas bort innan det matas ut i utmatningsfacket.	Återställ produkten. Vänta tills hela sidan finns i utmatningsfacket innan du tar upp den.
Du tog bort papperet vid dubbelsidig utskrift innan den andra sidan av dokumentet hade skrivits ut.	Återställ produkten och skriv ut dokumentet igen. Vänta tills hela sidan finns i utmatningsfacket innan du tar upp den.
Papperet är i dåligt skick.	Ersätt papperet.
De inbyggda valsarna i facket plockar inte upp papperet.	Ta bort det översta papperet. Om papperet är för tungt kanske det inte kan plockas upp från facket.
Papperet har grova eller ojämna kanter.	Ersätt papperet.
Papperet är perforerat eller buckligt.	Perorerat och buckligt papper kan lätt fastna i varandra. Mata in enskilda ark från fack 1.
Livslängden för produktens förbrukningsmaterial är snart slut.	Se efter i teckenfönstret på kontrollpanelen om det visas ett meddelande som uppmanar dig att byta ut förbrukningsmaterial. Du kan också skriva ut en sida som visar förbrukningsmaterialens status för att kontrollera hur mycket av livslängden som återstår. Mer information finns i Skriva ut informationssidorna på sidan 72 .
Papperet har inte förvarats korrekt.	Ersätt papperet i facken. Papper bör förvaras i sin originalförpackning och i lämplig miljö.

¹ Om det ändå uppstår papperstrassel i produkten kontaktar du HP Kundsupport eller ett auktoriserat HP-servicekontor.

Platser där papperstrassel kan förekomma

Papperstrassel kan uppstå på följande ställen i produkten.

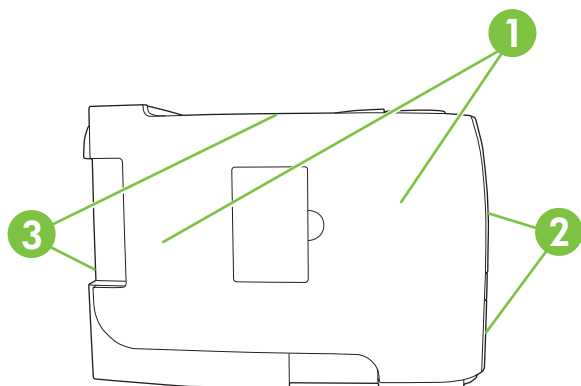

1	Interna områden
2	Inmatningsfack
3	Utmatningsfack

Rensa trassel

När du åtgärdar papperstrassel ska du vara försiktig så att du inte river sönder papperet. Om en liten pappersbit blir kvar i produkten kan papperstrassel uppstå igen.

△ **VIKTIGT:** Innan du rensar pappersstopp stänger du av produkten och drar ur nätsladden.

Interna områden

Tonerkassettområde och pappersbana

1. Tryck på knappen för att öppna tonerkassettluckan och ta sedan ut tonerkassetten.

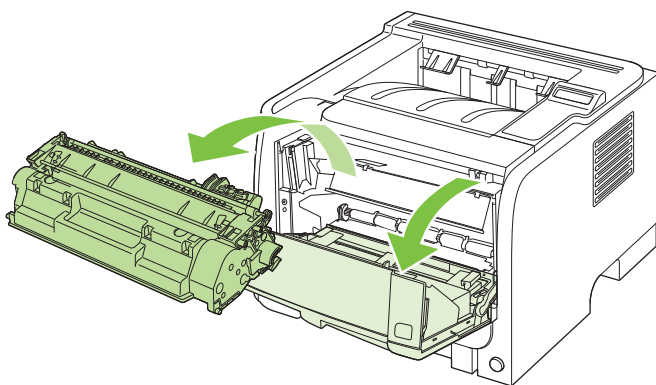

△ **VIKTIGT:** Tonerkassetten kan skadas om den utsätts för ljus. Täck över den med ett papper.

2. Om det fastnade papperet är synligt tar du tag i det med båda händerna och drar sedan sakta ut det ur produkten.

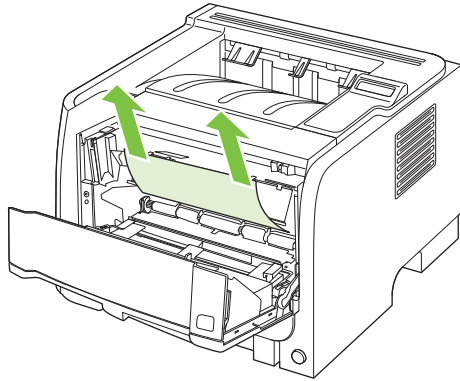

3. Sätt tillbaka tonerkassetten och stäng luckan till tonerkassetten.

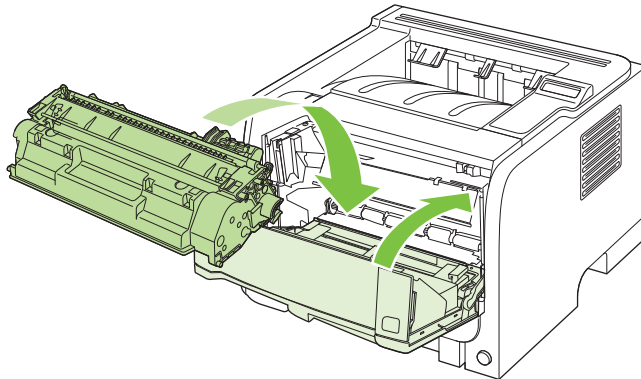

4. Om det inte sitter fast något papper innanför tonerkassetts lucka öppnar du luckan för rengöring av papperstrassel på produktens baksida.

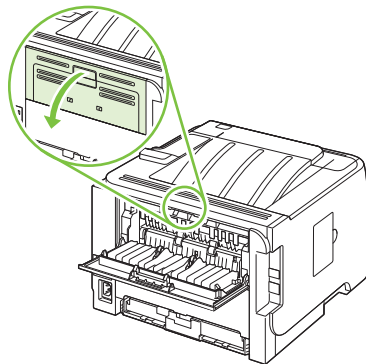

5. Om det fastnade papperet är synligt tar du tag i det med båda händerna och drar sedan sakta ut det ur produkten.

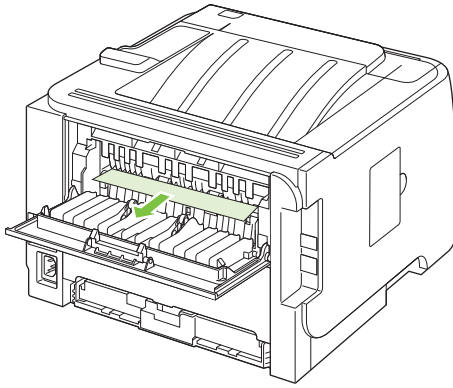

6. Stäng luckan.

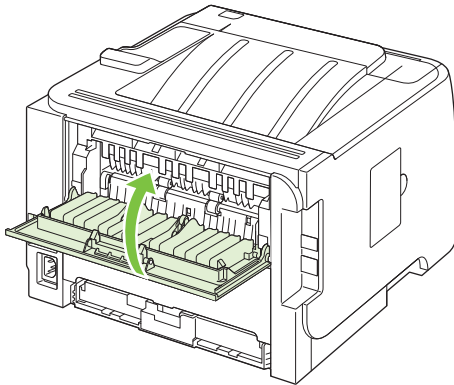

Duplexpappersbana (endast modeller för dubbelsidig utskrift)

1. Ta bort Fack 2 från produktens framsida.

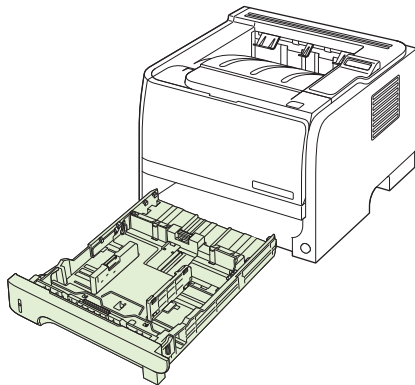

2. Tryck på den gröna spaken för att frigöra duplexpappersbanans lucka på produktens framsida.

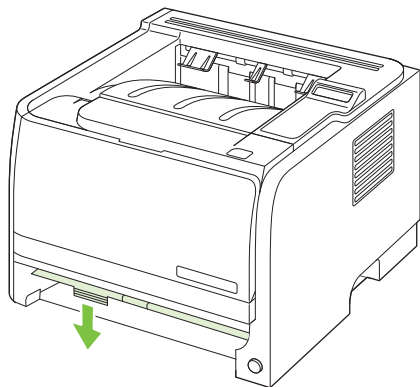

3. Kontrollera om det har fastnat papper i produktens främre del. Ta tag i det papper som fastnat med båda händerna och dra det sedan sakta ut ur produkten.

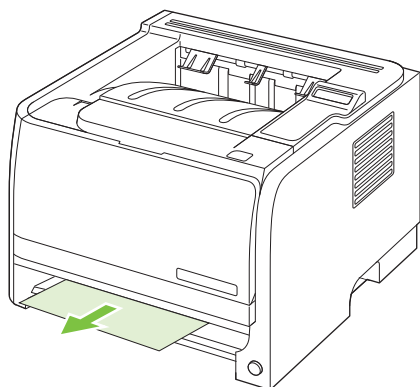

4. Stäng luckan genom att trycka den uppåt.

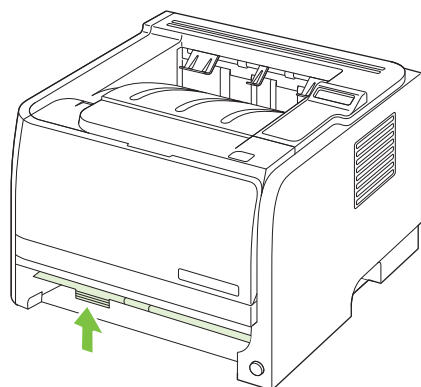

5. Sätt tillbaka Fack 2.

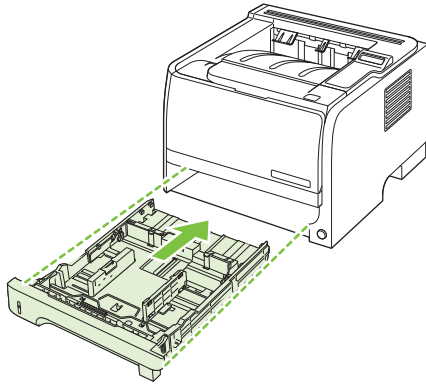

6. Öppna luckan för rengöring av pappersstopp i duplexenheten på produktens baksida.

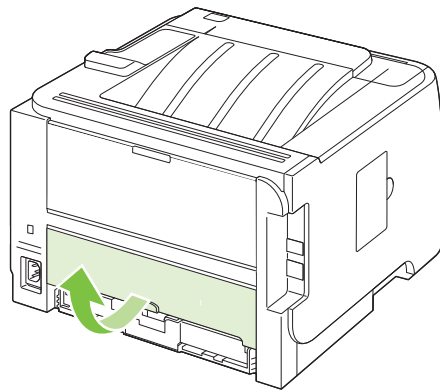

7. Kontrollera om det har fastnat papper i produktens bakre del. Ta tag i det papper som fastnat med båda händerna och dra det sedan sakta ut ur produkten.

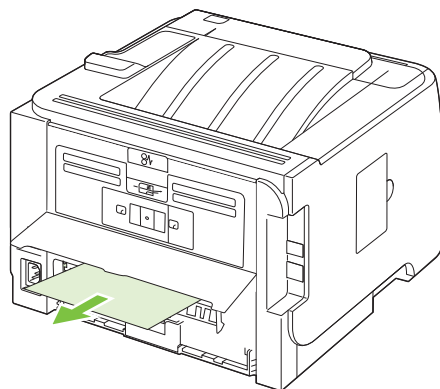

8. Stäng luckan.

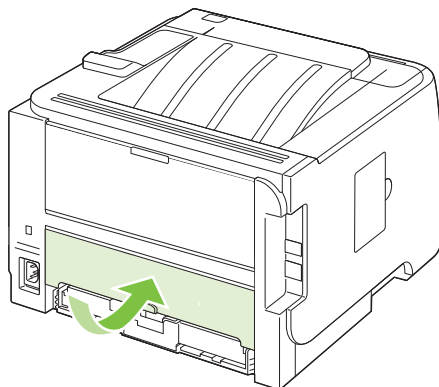

Inmatningsfack

Fack 1

1. Tryck på knappen för att öppna tonerkassettluckan och ta sedan ut tonerkassetten.

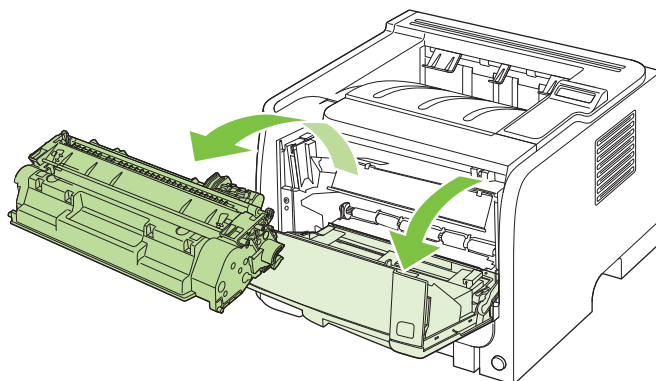

△ **VIKTIGT:** Tonerkassetten kan skadas om den utsätts för ljus. Täck över den med ett papper.

2. Lyft valslocket för Fack 1, ta tag i det fastnade papperet och dra det sedan långsamt ut ur produkten.

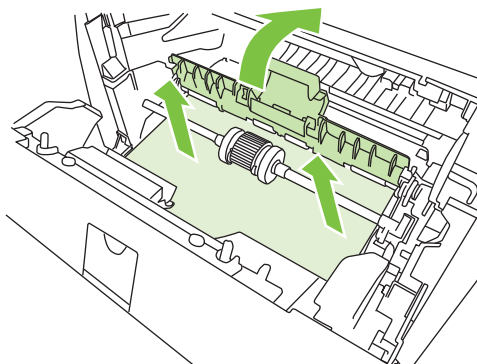

3. Sätt tillbaka tonerkassetten och stäng luckan till tonerkassetten.

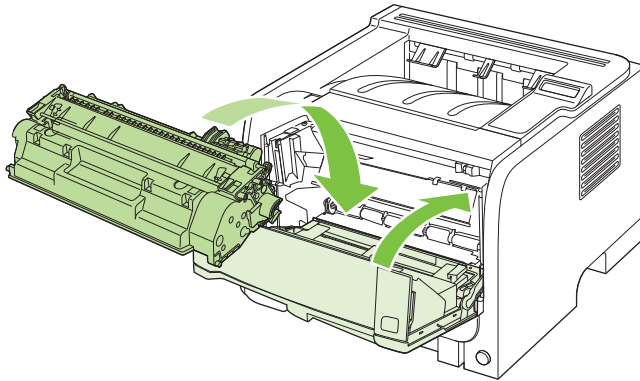

Fack 2

1. Öppna facket.

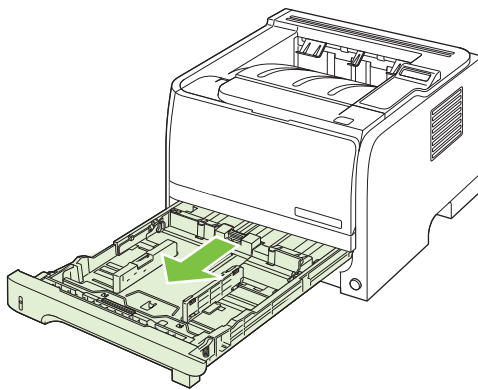

2. Ta tag i det papper som fastnat med båda händerna och dra det sedan sakta ut ur produkten.

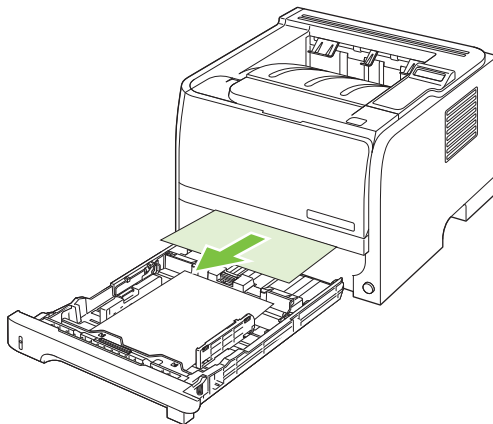

3. Stäng facket.

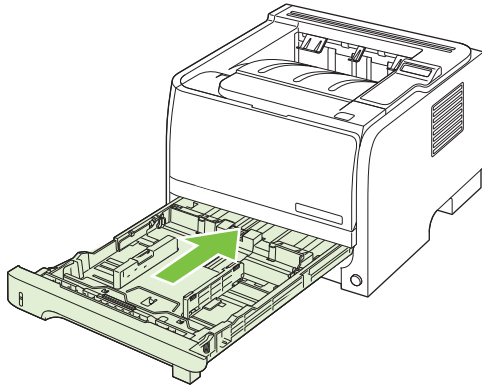

4. Om du inte ser något papper som fastnat i fackområdet öppnar du tonerkassettluckan, tar bort tonerkassetten och drar ner den övre pappersledaren. Ta tag i det papper som fastnat med båda händerna och dra det sedan sakta ut ur produkten.

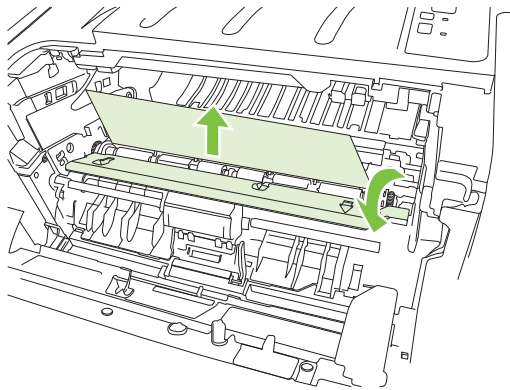

5. Sätt tillbaka tonerkassetten och stäng luckan till tonerkassetten.

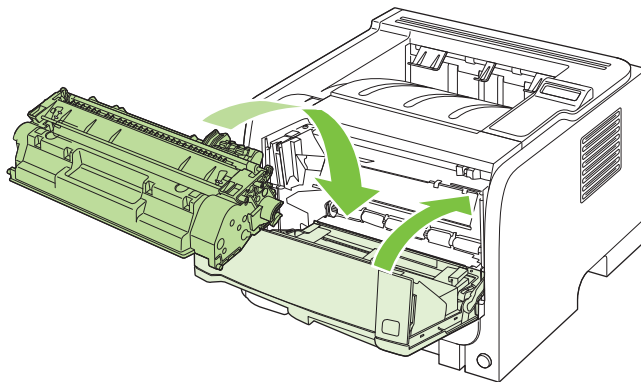

Fack 3

1. Ta bort Fack 2 och 3.

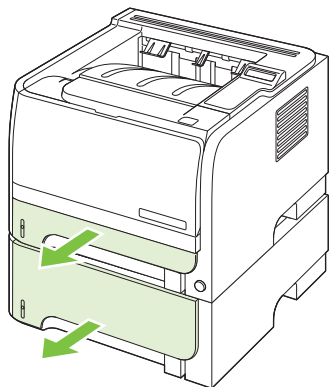

2. Ta tag i det papper som fastnat med båda händerna och dra det sedan sakta ut ur produkten.

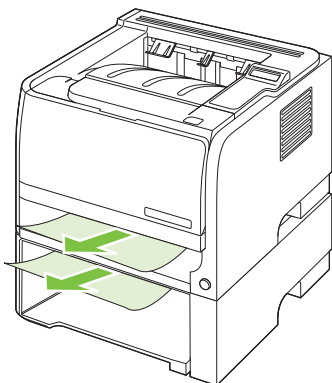

3. Sätt tillbaka facken.

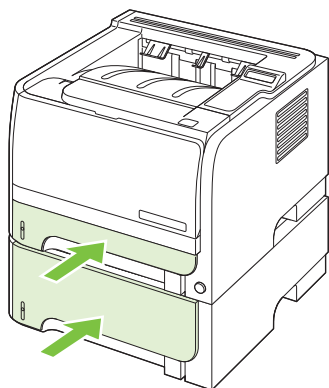

4. Om du inte ser något papper som fastnat i fackområdet öppnar du tonerkassettluckan, tar bort tonerkassetten och drar ner den övre pappersledaren. Ta tag i det papper som fastnat med båda händerna och dra det sedan sakta ut ur produkten.

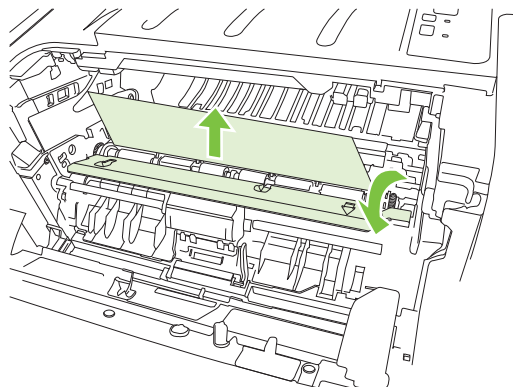

5. Sätt tillbaka tonerkassetten och stäng luckan till tonerkassetten.

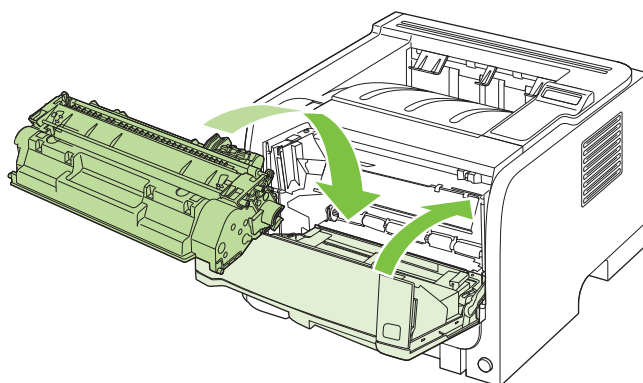

Utmatningsfack

△ **VIKTIGT:** Undvik att skada produkten genom att aldrig försöka rensa ett papperstrassel i det övre utmatningsfacket genom att dra papperet rakt ut.

1. Öppna luckan för rensning av papperstrassel på produktens baksida.

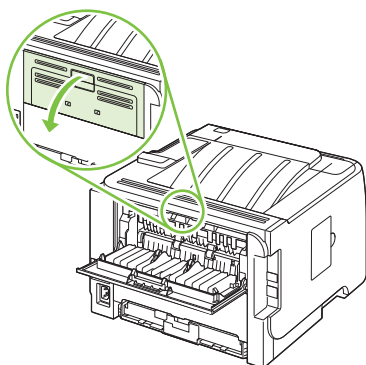

2. Ta tag i det papper som fastnat med båda händerna och dra det sedan sakta ut ur produkten.

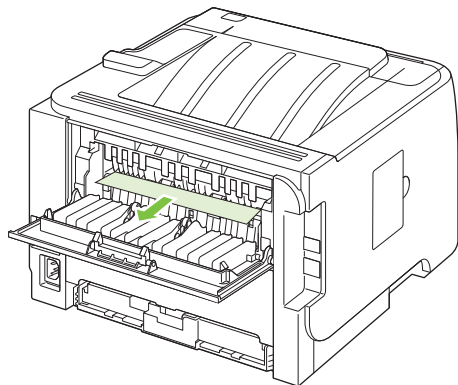

3. Stäng luckan.

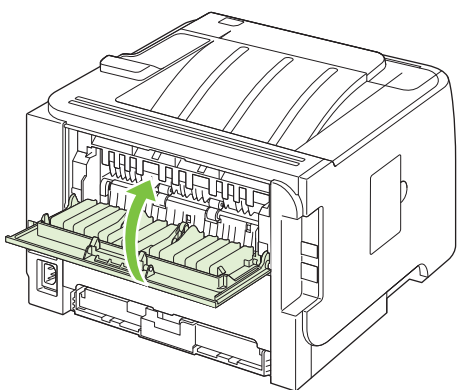

Lösa problem med utskriftskvalitet

Du kan förhindra de flesta problem som rör utskriftskvalitet genom att följa riktlinjerna nedan.

- Konfigurera facken för rätt typ av papper. Mer information finns i [Konfigurera fack på sidan 58](#).
- Använd papper som uppfyller HP:s specifikationer. Mer information finns i [Papper och utskriftsmaterial på sidan 47](#).
- Rengör produkten när det behövs. Mer information finns i [Rengöra pappersbanan på sidan 93](#).

Problem med utskriftskvalitet som har att göra med papperet

En del problem med utskriftskvalitet orsakas av papper som inte uppfyller HP:s specifikationer.

- Papperets yta är för slät.
- Papperets fukthalt är för ojämn, för hög eller för låg. Använd papper från ett annat paket eller från en oöppnad förpackning.
- Vissa områden på papperet stöter bort tonern. Använd papper från ett annat paket eller från en oöppnad förpackning.
- Brevpapperet du använder är tryckt på grovt papper. Använd annat, slätare kopieringspapper. Om det här löser problemet bör du beställa papper som uppfyller HP:s specifikationer.
- Papperet är för grovt. Använd annat, slätare kopieringspapper.
- Papperet är för tungt för den papperstyp som du har valt och tonerpulvret går inte in i papperet.

Fullständiga pappersspecifikationer för alla HP LaserJet-skrivare finns i *HP LaserJet Printer Family Print Media Guide*. Den här informationen finns också på www.hp.com/support/ljpaperguide.

Problem med utskriftskvalitet som har att göra med omgivningen

Om produkten är belägen i mycket fuktig eller torr miljö bör du kontrollera att utskriftsmiljön uppfyller specifikationskraven. Mer information finns i [Driftsförhållanden på sidan 152](#).

Bristande utskriftskvalitet som har att göra med papperstrassel

Se till att inga pappersbitar finns kvar på pappersbanan.

- Skriv ut två eller tre sidor för att rengöra produkten om den nyligen har haft papperstrassel.
- Om arken inte passerar genom fixeringsenheten kan bilddefekter uppstå på efterföljande dokument. Skriv ut två eller tre sidor för att rengöra produkten. Om problemet kvarstår skriver du ut och bearbetar en rengöringssida. Mer information finns i [Rengöra pappersbanan på sidan 93](#).

Bilddefekt, exempel

I detta avsnitt finns information om hur du känner igen och rättar till utskriftsdefekter.

 **OBS!** Om problemet kvarstår ska du kontakta en auktoriserad HP-återförsäljare eller servicerepresentant.

Ljus eller blek utskrift

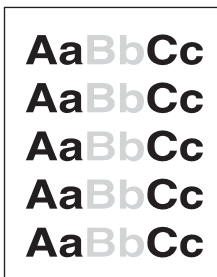

- Tonerkassetten håller på att ta slut.
- Omfördela tonern för att förlänga livslängden.
- Materialet uppfyller kanske inte Hewlett-Packards materialkrav (det kan t.ex. vara för fuktigt eller för grovt).
- Om hela sidan är ljus har utskriftstätheten ställts till ett för lågt värde eller kanske Ekonomiläge är aktivt. Ändra utskriftstätheten och stäng av Ekonomiläge i skrivaregenskaper.

Tonerfläckar

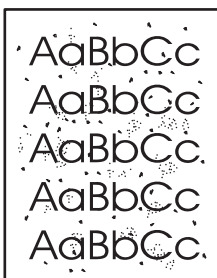

- Materialet uppfyller kanske inte Hewlett-Packards materialkrav (det kan t.ex. vara för fuktigt eller för grovt).
- Skrivaren kanske behöver rengöras.
- Tonerkassetten kanske är felaktig.

Delar av tecken saknas

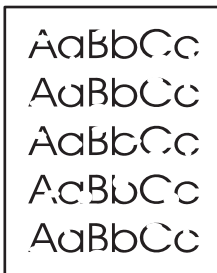

- Det kan vara fel på ett enstaka materialark. Försök skriva ut dokumentet igen.
- Materialet kan ha en ojämn fukthalt eller fuktfläckar på ytan. Försök med att skriva ut på annat material.
- Fel på materialet. Tillverkningsprocessen kan leda till att vissa partier stöter bort tonern. Försök med en annan typ av material eller ett annat märke.
- Tonerkassetten kanske är felaktig.

Vertikala streck

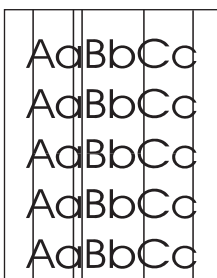

Den ljuskänsliga trumman i tonerkassetten har förmodligen blivit repad. Sätt i en ny tonerkassett från HP.

Grå bakgrund

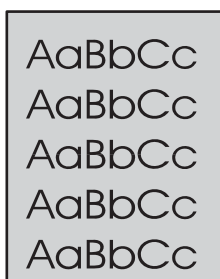

- Byt till ett lättare material.
- Kontrollera miljön runt skrivaren. Mycket torra förhållanden (låg luftfuktighet) kan öka bakgrundsskuggningen.
- Täthetsinställningen kan vara för hög. Justera täthetsinställningen.
- Sätt i en ny tonerkassett från HP.

Tonern smetar



- Om det sitter toner på materialets framkant kan det bero på att pappersledarna är smutsiga. Torka av pappersledarna med en torr, luddfri trasa.
- Kontrollera materialets typ och kvalitet.
- Fixeringstemperaturen kan vara för låg. Se till att rätt materialtyp valts i skrivardrivrutinen.
- Försök att installera en ny tonerkassett från HP.

Lös toner

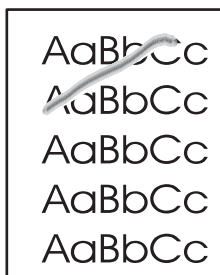

- Fixeringstemperaturen kan vara för låg. Se till att rätt materialtyp valts i skrivardrivrutinen.
- Gör ren skrivaren invändigt.
- Kontrollera materialets typ och kvalitet.
- Se till att rätt materialtyp valts i skrivardrivrutinen.
- Anslut skrivaren direkt till eluttaget i stället för till en grenkontakt.

Återkommande vertikala defekter



- Tonerkassetten kanske är skadad. Om felet återkommer på samma ställe på varje sida måste du sätta i en ny HP-tonerkassett.
- Toner kan ha fastnat på komponenter i skrivaren. Om defekterna uppträder på baksidan kommer problemet troligen att försvinna efter några sidor.
- Se till att rätt materialtyp valts i skrivardrivrutinen.

Felaktiga tecken

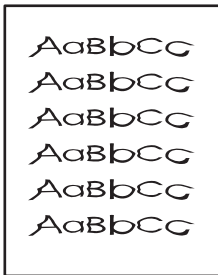

- Om tecknen inte formas ordentligt utan får ett ihåligt utseende kan det bero på att materialet är för blankt. Försök med ett annat material.
- Om tecknen inte formas ordentligt utan går i vågor kan skrivaren behöva service. Skriv ut en konfigurationssida. Om tecknen inte formas ordentligt bör du kontakta en auktoriserad HP-återförsäljare eller servicerepresentant.

Skev sida

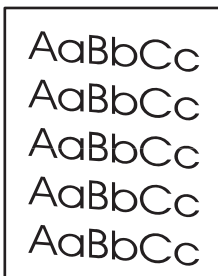

- Kontrollera att materialet placerats på rätt sätt och att pappersledarna inte ligger an för löst eller för hårt mot materialbunten.
- Inmatningsfacket kan vara överfullt.
- Kontrollera materialets typ och kvalitet.

Buktning eller vågor

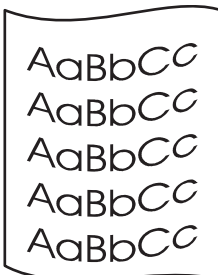

- Kontrollera materialets typ och kvalitet. Både hög temperatur och hög luftfuktighet kan leda till att papperet buktar sig.
- Materialet kanske har legat i inmatningsfacket för länge. Vänd på materialbunten i facket. Försök också med att vända materialet 180° i inmatningsfacket.
- Öppna luckan för rak utmatning och försök skriva ut med den raka pappersbanan.
- Fixeringstemperaturen kan vara för hög. Se till att rätt materialtyp valts i skrivardrivrutinen. Om problemet kvarstår, välj en materialtyp som använder en låg fixeringstemperatur, t.ex. OH-film eller ett lätt material.

Skrynklor eller veck

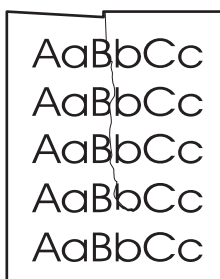

- Kontrollera att papperet har placerats på rätt sätt.
- Kontrollera materialets typ och kvalitet.
- Öppna luckan för rak utmatning och försök skriva ut med den raka pappersbanan.
- Vänd materialbunten i facket. Försök också med att vända materialet 180° i inmatningsfacket.
- För kuvert kan detta bero på luffickor inuti kuverten. Ta bort kuvertet, släta ut det och försök skriva ut igen.

Tonerspridning runt kanterna

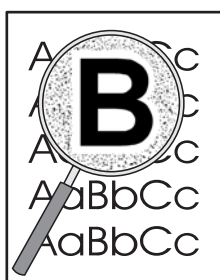

- Om stora mängder toner har spridits runt tecknen kan materialet vara motståndskraftigt mot toner. (En liten tonerspridning är normal vid laserutskrift.) Försök med en annan materialtyp.
- Vänd materialbunten i facket.
- Använd material avsett för laserskrivare.

Lösa prestandaproblem

Problem	Orsak	Åtgärd
Sidor matas ut, men de är helt tomma.	Förseglingstejpen sitter eventuellt kvar på tonerkassetterna.	Kontrollera att förseglingstejpen har tagits bort helt från tonerkassetterna.
	Dokumentet innehåller eventuellt tomma sidor.	Kontrollera vad som finns på alla sidor i det dokument som du skriver ut.
	Produkten kan vara trasig.	Kontrollera produkten genom att skriva ut en konfigurationssida.
Sidor skrivs ut mycket långsamt.	Tyngre papper kan göra processen långsam.	Skriv ut på en annan typ av papper.
	Komplexa sidor skrivs kanske ut långsamt.	Korrekt fixering kan kräva långsammare skrivarhastighet för att garantera bästa utskriftskvalitet.
Sidor skrevs inte ut.	Produkten kanske inte kan plocka papper korrekt.	Kontrollera att papperet ligger i facket på rätt sätt.
	Papperet fastnar i produkten.	Ta bort material som har fastnat. Mer information finns i Trassel på sidan 109 .
	USB-kabeln kan vara defekt eller felaktigt ansluten.	<ul style="list-style-type: none">● Dra ur USB-kabeln i bägge ändar och sätt tillbaka den igen.● Försök skriva ut något som har skrivits ut tidigare.● Prova med en annan kabel.
	Andra enheter har anslutits till datorn.	Eventuellt kan inte produkten dela en USB-port med en annan enhet. Om du har anslutit en extern hårddisk eller en omkopplingsdosa för nätverk till samma port som produkten, störs eventuellt produkten av den andra enheten. För att kunna ansluta och använda produkten måste du då ta bort den andra enheten eller använda två USB-portar på datorn.

Avhjälpa anslutningsproblem

Lösa problem med direktanslutning

Om du har anslutit produkten direkt till en dator kontrollerar du kabeln.

- Kontrollera att kabeln är ansluten till både datorn och produkten.
- Kontrollera att kabeln inte är längre än 2 meter. Byt ut kabeln om det behövs.
- Kontrollera att kabeln fungerar genom att ansluta den till en annan produkt. Byt ut kabeln om det behövs.

Lösa nätverksproblem

Kontrollera följande för att bekräfta att produkten kommunicerar med nätverket. Skriv ut en konfigurationssida innan du börjar. Mer information finns i [Skriva ut informationssidorna på sidan 72](#).

1. Förekommer det några fysiska anslutningsproblem mellan arbetsstationen eller filservern och produkten?

Kontrollera att nätverkskablarna, anslutningarna och router-konfigurationerna är korrekta. Kontrollera att nätverkskablarnas längder uppfyller kraven för nätverket.

2. Är nätverkskablarna korrekt anslutna?

Kontrollera att produkten är ansluten till nätverket med passande port och kabel. Kontrollera alla kabelanslutningar för att se att de sitter fast ordentligt och på rätt ställe. Om problemet kvarstår, försök ansluta med andra kablar eller till andra portar i navet eller överföringsenheten. Den gula aktivitetslampan och den gröna länkstatuslampan bredvid portanslutningen på baksidan av produkten ska lysa.

3. Är länkhastigheten och duplexinställningarna korrekt inställda?

Hewlett-Packard rekommenderar att du låter denna inställning vara i automatiskt läge (standardinställning). Mer information finns i [Inställningar för länkhastighet på sidan 45](#).

4. Kan du "pinga" produkten?

Använd kommandoprompten för att skicka ett ping-kommando från datorn till produkten. Exempel:

```
ping 192.168.45.39
```

Kontrollera att "ping" visas RTT (round-trip times).

Om du kan lyckas med "ping"-kommandot kontrollerar du att konfigurationen för produktens IP-adress är korrekt på datorn. Om den är korrekt tar du bort den och lägger sedan till produkten igen.

Om pingkommandot misslyckas kontrollerar du att nätnaven är på. Kontrollera sedan att nätverksinställningarna, produkten och datorn är konfigurerade för samma nätverk.

5. Har några tillämpningsprogram installerats i nätverket?

Kontrollera i så fall att dessa är kompatibla och rätt installerade med de tillämpliga skrivardrivrutinerna.

6. Kan andra användare skriva ut?

Problemet kan vara förknippat med en viss arbetsstation. Kontrollera arbetsstationens nätverksdrivrutiner, skrivardrivrutiner och omdirigering (capture i Novell NetWare).

7. Om andra användare kan skriva ut använder dessa då samma nätoperativsystem?

Kontrollera att nätoperativsysteminställningarna är korrekta på ditt system.

8. Är protokollet aktiverat?

Kontrollera statusen på protokollet i konfigurationsrapporten. Du kan även använda den inbäddade webbservern för att kontrollera status för andra protokoll. Mer information finns i [Inbäddad webbserver på sidan 78](#).

9. Visas produkten i HP Web Jetadmin eller ett annat hanteringsprogram?

- Kontrollera nätverksinställningarna på konfigurationssidan för nätverket.
- Kontrollera nätverksinställningarna för produkten på produktens kontrollpanel (för produkter med kontrollpaneler).

Lösa vanliga Windows-problem

Felmeddelande:

"Allmänt skyddsfel, undantag OE"

"Spool32"

"Förbjuden åtgärd"

Orsak	Åtgärd
	<p>Stäng alla program, starta om Windows och försök igen.</p> <p>Välj en annan skrivardrivrutin. Det kan du oftast göra från programvaran.</p> <p>Radera alla temporära filer från underkatalogen Temp. Du kan ta reda på namnet på katalogen genom att öppna autoexec.bat-filen och leta efter satsen "Set Temp =". Namnet efter denna post är den temporära katalogen. Standardnamnet är vanligen C:\temp, men kan vara ett annat.</p> <p>Mer information om felmeddelanden i Windows finns även i dokumentationen för Microsoft Windows som levererades med datorn.</p>

Lösa vanliga Macintosh-problem

 **OBS!** Inställningar för utskrift via USB och IP utförs med hjälp av Desktop Printer Utility (Skrivbordsverktyg för skrivare). Produkten visas *inte* i Väljaren.

Skrivardrivrutinen visas inte i Utskriftskontroll.

Orsak	Åtgärd
Produktens programvara har kanske inte installerats eller har installerats felaktigt.	Kontrollera att skrivarens PPD-fil är i följande mapp på hårddisken: <code>Library/Printers/PPDs/Contents/Resources/<lang>.lproj</code> , där " <code><lang></code> " står för språkkoden för det språk som du använder. Om det behövs ska du göra om installationen. Mer information finns i installationshandledningen.
PPD-filen är skadad.	Ta bort PPD-filen från hårddisken: <code>Library/Printers/PPDs/Contents/Resources/<lang>.lproj</code> , där " <code><lang></code> " står för språkkoden för det språk som du använder. Installera om programmet. Starthandboken innehåller anvisningar för installation.

Produktens namn, IP-adress eller Rendezvous-värnämnamn visas inte i skrivarlistrutan i Utskriftskontroll.

Orsak	Åtgärd
Det kan hända att produkten inte är klar.	Kontrollera att kablarna är rätt inkopplade, att produkten är på och att lampan Redo lyser. Om du ansluter via USB eller ett Ethernet-nav kan du försöka med att ansluta till en annan dator eller använda en annan port.
Risken finns att du väljer fel anslutningstyp.	Kontrollera att USB, IP-utskrift eller Rendezvous har valts beroende på vilken typ av anslutning som finns mellan produkten och datorn.
Fel produktnamn, IP-adress eller Rendezvous-värnämnamn används.	Kontrollera produktens namn, IP-adress eller Rendezvous-värnämnamn genom att skriva ut en konfigurationssida. Mer information finns i Skriva ut informationssidorna på sidan 72 . Kontrollera att produktens namn, IP-adress och Rendezvous-värnämnamn på konfigurationssidan stämmer överens med produktens namn, IP-adress och Rendezvous-namn i Utskriftskontroll.
Gränssnittskabeln kan vara defekt eller ha dålig kvalitet.	Byt ut gränssnittskabeln. Använd en kabel av hög kvalitet.

Skrivardrivrutinen ställer inte automatiskt in den produkt som du har valt i Utskriftskontroll.

Orsak	Åtgärd
Det kan hända att produkten inte är klar.	Kontrollera att kablarna är rätt inkopplade, att produkten är på och att lampan Redo lyser. Om du ansluter via USB eller ett Ethernet-nav kan du försöka med att ansluta till en annan dator eller använda en annan port.

Skrivardrivrutinen ställer inte automatiskt in den produkt som du har valt i Utskriftskontroll.

Orsak	Åtgärd
Produktens programvara har kanske inte installerats eller har installerats felaktigt.	Kontrollera att skrivarens PPD-fil är i följande mapp på hårddisken: <code>Library/Printers/PPDs/Contents/Resources/<lang>.lproj</code> , där "<lang>" står för språkkoden för det språk som du använder. Om det behövs ska du göra om installationen. Mer information finns i installationshandledningen.
PPD-filen är skadad.	Ta bort PPD-filen från hårddisken: <code>Library/Printers/PPDs/Contents/Resources/<lang>.lproj</code> , där "<lang>" står för språkkoden för det språk som du använder. Installera om programmet. Starthandboken innehåller anvisningar för installation.
Det kan hända att produkten inte är klar.	Kontrollera att kablarna är rätt inkopplade, att produkten är på och att lampan Redo lyser. Om du ansluter via USB eller ett Ethernet-nav kan du försöka med att ansluta till en annan dator eller använda en annan port.
Gränssnittskabeln kan vara defekt eller ha dålig kvalitet.	Byt ut gränssnittskabeln. Använd en kabel av hög kvalitet.

Ett utskriftsjobb skickades inte till den produkt du valt.

Orsak	Åtgärd
Det kan hända att utskriftskön avslutas.	Starta om utskriftskön. Öppna Utskrifter och välj Start Jobs (Starta utskriftsjobb) .
Fel produktnamn eller IP-adress används. Det kan hända att du har skickat utskriften till en annan produkt med samma eller liknande namn, IP-adress och Rendezvous-värnäm.	Kontrollera produktens namn, IP-adress eller Rendezvous-värnäm genom att skriva ut en konfigurationssida. Mer information finns i Skriva ut informationssidorna på sidan 72 . Kontrollera att produktens namn, IP-adress och Rendezvous-värnäm på konfigurationssidan stämmer överens med produktens namn, IP-adress och Rendezvous-namn i Utskriftskontroll.

En EPS-fil (encapsulated PostScript) skrivs inte ut med rätt typsnitt.

Orsak	Åtgärd
Det här problemet uppstår med vissa program.	<ul style="list-style-type: none">Försök att ladda ned teckensnittet som finns i EPS-filen till produkten innan du skriver ut.Skicka filen i ASCII-format istället för binär kod.

Det går inte att skriva ut från ett USB-kort från tredje part.

Orsak	Åtgärd
Det här felet uppstår när programvaran för USB-enheter inte är installerad.	När du lägger till ett USB-kort från tredje part kan du eventuellt behöva Apples supportprogramvara för USB-adapterkort. Den senaste versionen av den här programvaran finns på Apples webbplats.

När produkten är ansluten med en USB-kabel visas inte skrivaren i Macintosh Utskriftskontroll när drivrutinen har valts.

Orsak	Åtgärd
Det här problemet orsakas antingen av programmet eller maskinvaran.	<p data-bbox="845 294 1165 325">Programvara, problemlösning</p> <ul data-bbox="845 336 1420 535" style="list-style-type: none"><li data-bbox="845 336 1228 367">● Kontrollera att Macen stöder USB.<li data-bbox="845 388 1340 451">● Kontrollera att du använder ett Macintosh-operativsystem som den här produkten stöder.<li data-bbox="845 472 1420 535">● Se till att din Macintosh har rätt USB-programvara från Apple. <p data-bbox="845 546 1149 577">Maskinvara, problemlösning</p> <ul data-bbox="845 588 1420 1018" style="list-style-type: none"><li data-bbox="845 588 1260 619">● Kontrollera att produkten är påslagen.<li data-bbox="845 640 1356 672">● Kontrollera att USB-sladden är korrekt ansluten.<li data-bbox="845 693 1420 756">● Kontrollera att du använder rätt höghastighetskabel för USB.<li data-bbox="845 777 1420 882">● Kontrollera att det inte finns för många USB-enheter i kedjan som drar ström. Koppla bort alla enheter från kedjan och anslut kabeln direkt till USB-porten på värddatorn.<li data-bbox="845 903 1420 1018">● Kontrollera om det finns mer än två USB-nav utan strömförsörjning i rad i kedjan. Koppla bort alla enheter från kedjan och anslut kabeln direkt till USB-porten på värddatorn. <p data-bbox="893 1029 1420 1092">OBS! Tangentbordet för iMac är ett USB-nav utan strömförsörjning.</p>

Lösa Linux-problem

Information om hur du löser Linux-problem finns på webbplatsen för support för HP-skivare i Linux-system: www.hp.com/go/linuxprinting.

A Förbrukningsmaterial och tillbehör

- Beställ delar, tillbehör och förbrukningsmaterial
- Artikelnummer

Beställ delar, tillbehör och förbrukningsmaterial

Det finns flera sätt att beställa delar, förbrukningsmaterial och tillbehör.

Beställa direkt från HP

Du kan få följande artiklar direkt från HP:

- **Reservdelar:** Om du vill beställa reservdelar i USA går du till www.hp.com/go/hpparts. Utanför USA beställer du delar via det lokala auktoriserade HP-servicecentret.
- **Förbrukningsmaterial och tillbehör:** Om du vill beställa förbrukningsmaterial i USA går du till www.hp.com/go/ljsupplies. Information om hur du beställer förbrukningsmaterial utanför USA finns på www.hp.com/ghp/buyonline.html. Om du vill beställa tillbehör kan du gå till www.hp.com/support/ljp2050series.

Beställa via service- eller supportleverantörer

När du vill beställa en del eller ett tillbehör kontaktar du en auktoriserad HP-återförsäljare eller supportleverantör.

Beställ direkt via HP ToolboxFX

HP ToolboxFX är ett produkthanteringsverktyg som förenklar och effektiviserar produktkonfigurering, övervakning, beställning av förbrukningsmaterial, felsökning och uppdateringar. Mer information om HP ToolboxFX finns i [Använda HP ToolboxFX-programvaran på sidan 73](#).

Artikelnummer

Följande lista över tillbehör var aktuell vid tryckningen. Beställningsinformation och tillgängligheten för tillbehören kan ändras under produktens livstid.

Tillbehör för pappershantering

Objekt	Beskrivning	Artikelnummer
Valfritt fack och pappersmatare för 500 ark	Extra fack för att öka papperskapaciteten.	CE464A

Tonerkassetter

Objekt	Beskrivning	Artikelnummer
HP LaserJet tonerkassett	Standardkapacitetskassett	CE505A
	Högkapacitetskassett	CE505X

Minne

Objekt	Beskrivning	Artikelnummer
44 x 32-stifts DDR-minne DIMM (Dual Inline Memory Module)	32 MB	CB420A
	64 MB	CB421A
Förbättrar produktens prestanda vid hantering av stora eller avancerade utskrifter.	128 MB	CB422A
	256 MB	CB423A

Kablar och gränssnitt

Objekt	Beskrivning	Artikelnummer
HP Jetdirect, tillbehör till extern skrivarserver	HP Jetdirect en1700	J7942G
	HP Jetdirect en3700	J7942G
	HP Jetdirect ew2400 trådlös USB-skrivarserver	J7951G
	HP Jetdirect 175x	J6035G
	HP USB-adapter för nätverksutskrift	Q6275A (världen)
	HP:s uppgraderingssats för trådlös utskrift	Q6236A (Nordamerika) Q6259A (Europa, Mellanöstern, Afrika och Asien-Stillahavsområdet)
USB-kabel	A till B-kabel, 2 meter	C6518A

B Service och support

- [Hewlett-Packards avtal för begränsad garanti](#)
- [Begränsad garanti för tonerkasset](#)
- [Licensavtal för slutanvändare](#)
- [Garantiservice för kundens egen reparation](#)
- [Kundsupport](#)
- [HP Underhållsavtal](#)

Hewlett-Packards avtal för begränsad garanti

HP-PRODUKT	DEN BEGRÄNSADE GARANTINS VARAKTIGHET
HP LaserJet P2050-serien	Ett år från inköpsdatumet

HP garanterar dig, slutanvändaren, att maskinvara och tillbehör från HP kommer att vara felfria avseende material och utförande under ovan angivna tidsperiod, vilken börjar på inköpsdagen. Om HP under garantiperioden mottager meddelande om sådana defekter, kommer HP att efter eget gottfinnande antingen reparera eller byta ut den felaktiga produkten. En utbytesprodukt kan antingen vara ny eller liknande i skick som ny.

HP garanterar att programvara från HP inte kommer att misslyckas med att köra programinstruktionerna på grund av fel i material och utförande under ovan angivna tidsperiod, under förutsättning att programvaran har installerats och används på rätt sätt. Om HP under garantiperioden tar emot meddelande om sådana defekter, kommer HP att ersätta programvarumediumer som inte kör programinstruktionerna på grund av sådana defekter.

HP garanterar inte att användningen av HP-produkter kommer att kunna ske utan avbrott eller fel. Om HP under rimlig tid inte har möjlighet att reparera eller ersätta en produkt till sådant skick som anges i garantin, äger du rätt till återbetalning av inköpspriset vid omedelbar retur av produkten.

HP:s produkter kan innehålla omarbetade delar som prestandamässigt fungerar som nya eller delar som endast har använts ett fåtal gånger.

Garantin gäller inte defekter som är ett resultat av (a) felaktiga eller inadekvata åtgärder för underhåll eller kalibrering, (b) programvara, gränssnitt, delar eller utrustning som inte levererats av HP, (c) otillbörlig modifiering eller felaktig användning, (d) handhavande utanför de gränsvärden som gäller miljöbetingelser för produkten, eller (e) felaktig förberedelse eller underhåll vid placering.

I DEN UTSTRÄCKNING SOM LOKAL LAGSTIFTNING TILLÅTER, ÄR GARANTIerna OVAN DE ENDA OCH INGA ANDRA GARANTIER ELLER VILLKOR, VARE SIG SKRIFTLIGA ELLER MUNTliga, UTTRYCKS ELLER UNDERFÖRSTÅS. HP FRÅNSÄGER SIG DESSUTOM SÄRSKILT ALLA UNDERFÖRSTÅDDA GARANTIER ELLER VILLKOR AVSEENDE SÄLJBARHET, KVALITET OCH LÄMPLIGHET FÖR ETT VISST ÄNDAMÅL. Vissa länder/regioner tillåter inte begränsningar med avseende på tidsperioden för en underförstådd garanti vilket kan innebära att ovanstående begränsning eller undantag inte gäller dig. Denna begränsade garanti ger dig specifika juridiska rättigheter. Du kan även äga andra rättigheter vilka varierar från land/region till land/region.

HP:s begränsade garanti gäller i alla länder/regioner där HP har en supportrepresentant för denna produkt och där HP har marknadsfört denna produkt. Garantiservicenivån du får kan variera beroende på lokala standarder. HP kommer inte att ändra produktens format eller funktion för att göra den användningsbar i ett land/region där den från början inte var avsedd att fungera på grund av juridiska skäl eller reglementen.

I DEN UTSTRÄCKNING SOM LOKAL LAGSTIFTNING TILLÅTER ÄR GOTTGÖRELSENA I DENNA GARANTIDEKLARATION KUNDENS ENDA OCH EXKLUSIVA GOTTGÖRELSE. FÖRUTOM NÅR ANNAT ANGES OVAN SKALL UNDER INGA OMSTÄNDIGHETER HP ELLER DESS LEVERANTÖRER HÅLLAS ANSVARIGA FÖR FÖRLUST AV DATA ELLER FÖR NÅGRA DIREKTA, SPECIELLA, TILLFÄLLIGA SKADOR ELLER FÖLJDSKADOR (INKLUSIVE FÖRLUST AV VINST ELLER DATA), ELLER ANDRA SKADOR, VARE SIG DESSA BASERAS PÅ KONTRAKT, FÖRSEELSE ELLER ANNAT. Vissa länder/regioner tillåter inte undantag eller begränsningar för oavsiktliga skador eller följdskador vilket kan innebära att ovanstående begränsning eller undantag inte gäller dig.

GARANTIVILLKOREN I DETTA AVTAL, FÖRUTOM VAD SOM TILLÅTS ENLIGT LAGEN, VARKEN
UTESLUTER, BEGRÄNSAR ELLER MODIFIERAR OCH UTGÖR ETT TILLÄGG TILL DE
OBLIGATORISKA RÄTTIGHETER SOM GÄLLER FÖRSÄLJNINGEN AV DENNA PRODUKT TILL
KUNDEN.

Begränsad garanti för tonerkassett

Den här HP-produkten är garanterat fri från defekter i material och utförande.

Garantin gäller inte produkter som (a) har fyllts på, reoverats, gjorts om eller på annat sätt modifierats, (b) har defekter på grund av felaktig användning eller lagring eller användning utanför de angivna miljöspecifikationerna för produkten eller (c) har slitage från vanlig användning.

För att få garantitjänster ska du ta tillbaka produkten till inköpsstället (med en skriftlig beskrivning av problemet samt exempelutskrift) eller kontakta HP:s kundtjänst. HP kommer att efter eget gottfinnande antingen byta ut produkter som visat sig vara felaktiga, eller återbetala inköpskostnaden.

I DEN UTSTRÄCKNING SOM MEDGES AV LOKAL LAGSTIFTNING, ÄR OVANSTÅENDE GARANTI EXKLUSIV OCH INGA ANDRA GARANTIER ELLER VILLKOR, VARE SIG SKRIFTLIGA ELLER MUNTliga, ÄR UTTRYCKTA ELLER UNDERFÖRSTÅDDA, OCH HP GER INGA SOM HELST UNDERFÖRSTÅDDA GARANTIER FÖR SÄLJBARHET, KVALITET ELLER LÄMPLIGHET FÖR ETT VISST ÄNDAMÅL.

I DEN UTSTRÄCKNING SOM MEDGES AV LOKAL LAGSTIFTNING, SKALL HP ELLER DESS LEVERANTÖRER UNDER INGA OMSTÄNDIGHETER HÅLLAS ANSVARIGA FÖR FÖRLUST AV DATA ELLER FÖR NÅGRA DIREKTA, SÄRSKILDA, TILLFÄLLIGA SKADOR ELLER FÖLJDSKADOR (INKLUSIVE FÖRLORAD INKOMST ELLER FÖRLUST AV DATA), ELLER ANDRA SKADOR, VARE SIG DESSA BASERAS PÅ KONTRAKT, FÖRSEELSE ELLER ANNAT.

VILLKOREN I DENNA GARANTIDEKLARATION, FÖRUTOM I DEN UTSTRÄCKNING LAGEN SÅ TILLÅTER, UTESLUTER INTE, BEGRÄNSAR INTE ELLER MODIFIERAR INTE OCH GÄLLER UTÖVER DE OBLIGATORISKA LAGSTADGADE RÄTTIGHETER SOM ÄR TILLÄMPLIGA FÖR FÖRSÄLJNINGEN AV DENNA PRODUKT.

Licensavtal för slutanvändare

LÄS DETTA NOGA INNAN DU ANVÄNDER PROGRAMVARUPRODUKTEN: Detta licensavtal för slutanvändare ("licensavtalet") är ett kontrakt mellan (a) dig (som privatperson eller som representant för en organisation) och (b) Hewlett-Packard Company ("HP") som reglerar användningen av programvaruprodukten ("programvaran"). Detta licensavtal gäller inte om det finns ett separat licensavtal för programvaran mellan dig och HP eller dess leverantörer, inklusive ett licensavtal i online-dokumentation. Begreppet "programvara" kan omfatta (i) tillhörande medier, (ii) en användarhandbok och annat tryckt material, och (iii) "online-dokumentation" eller elektronisk dokumentation (kollektivt benämnt "användardokumentation").

RÄTTIGHETER TILL PROGRAMVARAN GES ENDAST UNDER FÖRUTSÄTTNING ATT DU ACCEPTERAR ALLA VILLKOR OCH BESTÄMMELSER I DETTA LICENSAVTAL. GENOM ATT INSTALLERA, KOPIERA, LADDA NED ELLER PÅ ANNAT SÄTT ANVÄNDA PROGRAMVARAN, SAMTYCKER DU TILL ATT FÖLJA LICENSAVTALET. OM DU INTE ACCEPTERAR LICENSAVTALET SKA DU INTE INSTALLERA ELLER LADDA NED PROGRAMVARAN ELLER ANVÄNDA DEN PÅ NÅGOT ANNAT SÄTT. OM DU HAR KÖPT PROGRAMVARAN MEN INTE ACCEPTERAR LICENSAVTALET, SKA DU RETURNERA PROGRAMVARAN TILL INKÖPSTÄLLET INOM FJORTON DAGAR FÖR ATT FÅ PENGARNA TILLBAKA. OM PROGRAMVARAN ÄR INSTALLERAD PÅ ELLER HAR GJORTS TILLGÄNGLIG MED EN ANNAN HP-PRODUKT, KAN DU RETURNERA HELA DEN OANVÄNDA PRODUKTEN.

1. PROGRAMVARA FRÅN TREDJE PART. Programvaran kan, utöver programvara som utvecklats av HP ("HP-programvara"), inkludera programvara med licens från tredje part ("tredjepartsprogramvara" och "tredjepartslicens"). För all tredjepartsprogramvara ges licens enligt villkoren och bestämmelserna i motsvarande tredjepartslicens. I allmänhet finns tredjepartslicensen i en fil med namnet licens.txt eller liknande. Du bör kontakta HP:s support om du inte kan hitta någon tredjepartslicens. Om tredjepartslicenserna omfattar licenser som ger tillgång till källkod (såsom GNU General Public License) och motsvarande källkod inte är inkluderad i programvaran, ska du gå till produktsupportsidorna på HP:s webbplats (hp.com) för att ta reda på hur du erhåller sådan källkod.

2. LICENSÄTTIGHETER. Du har följande rättigheter, under förutsättning att du följer alla villkor och bestämmelser i detta licensavtal:

a. Användning. HP ger dig licens att använda en kopia av HP-programvaran. Med "använda" avses installera, kopiera, lagra, läsa in, exekvera, visa eller på annat sätt använda HP-programvaran. Du får inte modifiera HP-programvaran eller inaktivera eventuella licens- eller kontrollfunktioner i densamma. Om denna programvara tillhandahålls av HP för användning med en bildbehandlings- eller utskriftsprodukt (om programvaran till exempel är en skrivardrivrutin, fast programvara eller ett tilläggsprogram), får HP-programvaran endast användas med en sådan produkt ("HP-produkt"). Ytterligare restriktioner för användning kan förekomma i användardokumentationen. Du får inte separera komponenterna i HP-programvaran. Du har inte rätt att distribuera HP-programvaran.

b. Kopiering. Din rätt att kopiera innebär att du får göra arkiverings- eller säkerhetskopior av HP-programvaran, under förutsättning att varje kopia innehåller alla meddelanden om upphovsrätt som finns i originalet och endast används för säkerhetskopiering.

3. UPPGRADERINGAR. För att använda HP-programvara som HP tillhandahåller som en uppgradering, uppdatering eller ett tillägg (kollektivt benämnt "uppgradering"), måste du först inneha licens för den ursprungliga HP-programvara som HP identifierat som giltig för uppgraderingen. I den omfattning som uppgraderingen ersätter den ursprungliga HP-programvaran, får du inte längre använda densamma. Detta licensavtal gäller för varje uppgradering, såvida inte HP tillhandahåller andra villkor med uppgraderingen. Vid en konflikt mellan detta licensavtal och sådana andra villkor, gäller de andra villkoren.

4. ÖVERLÅTELSE.

a. Överlåtelse till tredje part. Den ursprungliga slutanvändaren av HP-programvaran får göra en engångsöverlåtelse av HP-programvaran till en annan slutanvändare. Överlåtelsen ska inkludera alla komponenter, medier, all användardokumentation, detta licensavtal och, i förekommande fall, äkthetsintyget. Överlåtelsen får inte ske indirekt, exempelvis via ett ombud. Före överlåtelsen ska mottagaren av programvaran acceptera licensavtalet. Vid överlåtelse av HP-programvaran upphör din licens automatiskt.

b. Restriktioner. Du får inte hyra ut, leasa eller låna ut HP-programvaran eller använda programvaran för kommersiell vidare-upplåtelse eller för uthyrning till allmänheten. Du får inte vidarelicensiera, upplåta eller överlåta HP-programvaran på annat sätt än det som uttryckligen beskrivs i detta licensavtal.

5. ÄGANDERÄTT. Alla immateriella rättigheter till programvaran och användardokumentationen innehas av HP eller dess leverantörer och skyddas av gällande lag, inklusive tillämpliga lagar om upphovsrätt, affärshemligheter, patent och varumärken. Du får inte avlägsna produktidentifikation, meddelanden om upphovsrätt eller begränsningar av äganderätten från programvaran.

6. BEGRÄNSNING I FRÅGA OM DEKOMPILERING. Du får inte dekompilera eller disassemblera HP-programvaran, förutom i den utsträckning som lagen tillåter.

7. SAMTYCKE TILL ATT ANVÄNDA DATA. HP och dess dotter- och samarbetsföretag kan samla in och använda teknisk information som du tillhandahåller i samband med (i) användning av programvaran eller HP-produkten, eller (ii) vid erhållande av supporttjänster för programvaran eller HP-produkten. All sådan information behandlas i enlighet med HP:s sekretesspolicy. HP kommer inte att använda sådan information i en form där du personligen kan identifieras, förutom i den omfattning som är nödvändig för att förbättra användningen eller tillhandahålla supporttjänster.

8. BEGRÄNSNING AV ANSVARSSKYLDIGHET. HP:s och dess leverantörers totala ersättningskyldighet och den enda ersättning du kan erhålla under detta licensavtal begränsad till det belopp som du faktiskt betalat för produkten eller 5 US\$ (det högsta av dessa två belopp gäller). I DEN UTSTRÄCKNING SOM GÄLLANDE LAG TILLÅTER, ANSVARAR INTE HP ELLER DESS LEVERANTÖRER FÖR DIREKTA, INDIREKTA, TILLFÄLLIGA ELLER SPECIELLA SKADOR ELLER FÖLJDSKADOR (INKLUSIVE ERSÄTTNING FÖR FÖRLORAD VINST, FÖRLORADE DATA, AVBROTT I VERKSAMHETEN, PERSONSKADOR ELLER FÖRLORAD SEKRETESS) SOM PÅ NÅGOT SÄTT ÄR FÖRKNIPPADE MED ANVÄNDNING AV ELLER OFÖRMÅGA ATT ANVÄNDA PROGRAMVARAN, ÄVEN OM HP ELLER NÅGON AV DESS LEVERANTÖRER HAR UNDERRÄTTATS OM MÖJLIGHETEN TILL SÅDANA SKADOR, OCH ÄVEN OM OVANNÄMNDA ERSÄTTNING INTE UPPFYLLER SITT HUVUDSAKLIGA SYFTE. Vissa stater eller andra jurisdiktioner tillåter inte att man avsäger sig eller begränsar ansvaret för indirekt skada eller följdskador, så den ovanstående begränsningen kanske inte gäller dig.

9. KUNDER INOM MYNDIGHETER I USA. Om du representerar en myndighet i USA, ges licens för kommersiell datorprogramvara, dokumentation för datorprogramvara och tekniska data för kommersiella produkter i enlighet med FAR 12.211 och FAR 12.212, under tillämpligt kommersiellt licensavtal från HP.

10. EFTERFÖLJANDE AV EXPORTLAGAR. Du åtar dig att följa alla lagar, regler och restriktioner (1) som gäller export eller import av programvaran eller (ii) begränsning av användning av programvaran, inklusive eventuella begränsningar av spridning av kärnvapen och kemiska eller biologiska vapen.

11. FÖRBEHÅLLANDE AV RÄTTIGHETER. HP och dess leverantörer förbehåller sig alla rättigheter som du inte uttryckligen beviljas i detta licensavtal.

(c) 2007 Hewlett-Packard Development Company, L.P.

Ver. 11/06

Garantiservice för kundens egen reparation

I HP-produkter används många CSR-delar i syfte att minimera reparationstiden och ge större flexibilitet vid byte av defekta delar. Om HP under diagnosperioden kommer fram till att reparationen kan utföras med hjälp av en CSR-del, levererar HP den aktuella delen direkt till dig, så att du kan byta ut den defekta delen. Det finns två kategorier av CSR-delar: 1) Delar för vilka reparation obligatoriskt utförs av kunden. Om du vill att HP byter ut sådana delar faktureras du för rese- och arbetskostnader för den servicen. 2) Delar för vilka reparation valfritt utförs av kunden. De här delarna är även utformade för CSR. HP kan även byta ut dem åt dig utan extra kostnad i enlighet med den typ av garantiservice som gäller för produkten.

Beroende på tillgänglighet och geografiska hänsyn kan CSR-delar levereras så att du får dem nästa arbetsdag. Leverans samma dag eller inom fyra timmar kan erbjudas mot en extra avgift beroende på var i världen du befinner dig. Om du behöver hjälp kan du kontakta HP:s center för teknisk support så får du hjälp av en tekniker per telefon. HP anger i det material som levereras med en CSR-del om den defekta delen måste returneras till HP. I de fall där den defekta delen måste returneras till HP måste du returnera den inom en viss tidsperiod, vanligen fem (5) arbetsdagar. Den defekta delen måste returneras med tillhörande dokumentation som medföljde delen. Om du inte returnerar den defekta delen kan det hända att du faktureras för ersättningsdelen. Vid CSR betalar HP alla leverans- och returkostnader och anger vilket transportföretag som ska användas.

Kundsupport

Få gratis telefonsupport i ditt land/din region under din garantiperiod

Telefonnummer för ditt land/region finns i broschyren som medföljde i kartongen till produkten eller på www.hp.com/support/.

Ha produktens namn, serienummer, inköpsdatum och en problembeskrivning till hands.

Få support från Internet dygnet runt

www.hp.com/support/ljp2050series

Få support för produkter som används med Macintosh-datorer

www.hp.com/go/macosex

Hämta funktioner, drivrutiner och elektronisk information till programvaran

www.hp.com/go/ljp2050series_software

Beställ extra HP-tjänster eller underhållsavtal

www.hp.com/go/carepack

HP Underhållsavtal

HP har flera typer av underhållsavtal som uppfyller många supportbehov. Underhållsavtal ingår inte i standardgarantin. Supportservice kan variera mellan olika områden. Kontakta närmaste HP-återförsäljare för att få information om vilka tjänster som är tillgängliga för dig.

Avtal för service på det egna företaget

För att kunna erbjuda dig just den grad av support som du behöver har HP service hos kunden-avtal med ett urval av olika svarstider.

Nästa-dags-service hos kunden

Det här avtalet ger support den första arbetsdagen efter en serviceförfrågan. Utökad täckningstid och utökade resor utanför HP:s bestämda servicezoner kan erhållas i de flesta avtalen (till en extra kostnad).

Veckovis (volym)service hos kunden

Det här avtalet ger schemalagda besök veckovis på plats för företag som har flera av HP:s produkter. Avtalet är utformat för platser som använder 25 eller fler arbetsstationsprodukter, inklusive enheter, plotterskrivare, datorer och diskenheter.

Packa om produkten

Om HP Customer Care bedömer att produkten behöver skickas till HP för reparation följer du dessa steg med beskrivning om hur du packar ned produkten innan du skickar den.

△ **VIKTIGT:** Fraktskador som beror på dålig paketering är kundens ansvar.

1. Ta bort och behåll eventuella DIMM-kort som du har köpt och installerat i enheten. Ta inte bort det DIMM-kort som levererades med enheten.

△ **VIKTIGT:** DIMM-korten kan skadas av statisk elektricitet. När du hanterar DIMM bör du antingen ha på dig ett armband som laddar ur statisk elektricitet, eller röra vid den antistatiska DIMM-förpackningen och sedan röra vid en omålad metalldel på enheten. Information om hur du tar bort DIMM-korten finns i [Installera minne på sidan 87](#).

2. Ta bort och behåll tonerkassetten.

△ **VIKTIGT:** Det är *mycket viktigt* att ta bort tonerkassetten innan du transporterar produkten. En tonerkassett som ligger kvar i produkten under transporten kommer att läcka och toner kommer att täcka skrivarverket och andra delar.

Förhindra skador på tonerkassetten genom att inte röra vid valsen på den samt genom att förvara den i originalförpackningen eller på sådant sätt att den inte utsätts för ljus.

3. Ta bort och behåll nätsladden, gränssnittskabeln och extratillbehören.
4. Bifoga om möjligt utskriftsexempel och 50 till 100 ark papper eller annat material som utskriften blir felaktig på.
5. I USA kan du ringa HP Customer Care om du vill ha nytt förpackningsmaterial. Om du bor i ett annat land/region bör du använda originalförpackningen om det är möjligt. Hewlett-Packard rekommenderar dig att försäkra utrustningen för transporten.

Utökad garanti

HP Support omfattar HP:s maskinvara och alla interna komponenter i HP-förbrukningsmaterial. Du får underhåll av maskinvaran under 1 till 3 år från inköpsdatum. Kunden måste köpa HP Support inom aktuell fabriksgaranti. Du får mer information genom att kontakta HP:s kundtjänstavdelning för service och support.

C Specifikationer

- [Fysiska specifikationer](#)
- [Effektförbrukning, elektriska specifikationer och akustisk emission](#)
- [Driftförhållanden](#)

Fysiska specifikationer

Tabell C-1 Produktens mått och vikt

Produktmodell	Höjd	Djup	Bredd	Vikt
HP LaserJet P2050 Series	268 mm	368 mm	360 mm	9,95 kg
HP LaserJet P2050 Series d-modell	268 mm	368 mm	360 mm	10,6 kg
HP LaserJet P2050 Series dn-modell	268 mm	368 mm	360 mm	10,6 kg
HP LaserJet P2050 Series x-modell	405 mm	368 mm	360 mm	14,7 kg
Extra pappersmatare för 500 ark	140 mm	368 mm	360 mm	4,1 kg

Tabell C-2 Produktmått med alla luckor och fack helt öppna

Produktmodell	Höjd	Djup	Bredd
HP LaserJet P2050 Series	268 mm	455 mm	360 mm
HP LaserJet P2050 Series d-modell	268 mm	455 mm	360 mm
HP LaserJet P2050 Series dn-modell	268 mm	455 mm	360 mm
HP LaserJet P2050 Series x-modell	405 mm	455 mm	360 mm

Effektförbrukning, elektriska specifikationer och akustisk emission

Aktuell information finns på www.hp.com/go/ljp2050/regulatory.

-
- △ **VIKTIGT:** Strömkraven baseras på det land/den region där produkten säljs. Frekvensomvandla ej spänningen i nätet. Produkten skadas och garantin blir ogiltig.
-

Driftsförhållanden

Tabell C-3 Nödvändiga villkor

Miljöförhållanden	Utskrift	Lagring/viloläge
Temperatur (produkt och tonerkassetter)	7,5° till 32,5°C	0° to 35°C
Relativ luftfuktighet	10 % till 80 %	10 % till 90 %

D Föreskrifter

- [FCC-bestämmelser](#)
- [Föregångare när det gäller miljövänliga produkter](#)
- [Överensstämmelseintyg](#)
- [Säkerhetsinformation](#)

FCC-bestämmelser

Den här utrustningen har testats och befunnits uppfylla kraven för en digital enhet i klass B, enligt del 15 i FCC-reglerna. Kraven är utformade för att skydda mot skadliga störningar i hemmiljöer. Denna utrustning genererar, använder och kan utstråla radiofrekvent energi. Om utrustningen inte installeras och används i enlighet med instruktionerna kan den orsaka skadliga störningar i radiokommunikationer. Det går emellertid inte att garantera att inga störningar förekommer i någon viss installation. Om denna utrustning skulle förorsaka skadliga störningar i radio- eller tv-mottagningen, vilket kan avgöras genom att du stänger av utrustningen och sedan slår på den igen, uppmanas användaren att försöka avhjälpa störningarna genom att vidta någon av följande åtgärder:

- Rikta om eller flytta mottagarantennen.
- Öka avståndet mellan utrustningen och mottagaren.
- Anslut utrustningen till ett uttag som är kopplat till en annan grupp än vad mottagaren är kopplad till.
- Fråga din återförsäljare eller en kvalificerad radio-/TV-tekniker.

 **OBS!** Om det har gjorts ändringar på skrivaren utan HP:s medgivande kan användarens rätt att använda skrivaren hävas.

Användning av en skärmd gränssnittskabel krävs för att uppfylla gränsvärdena för klass B i del 15 av FCC-bestämmelserna.

Föregångare när det gäller miljövänliga produkter

Skydda miljön

Hewlett-Packard Company har tagit som sin uppgift att tillhandahålla miljövänliga kvalitetsprodukter. Den här produkten har utformats för minsta möjliga miljöpåverkan.

Ozon

Produkten avger ingen ozongas (O₃).

Strömförbrukning

Energiförbrukningen minskar kraftigt i redoläge, vilket sparar naturresurser och pengar utan att påverka den här produktens höga prestanda. Information om uppfyllandet av ENERGY STAR®-kraven för den här produkten finns på produktens dataark eller specifikationsarket. En lista över kvalificerade produkter finns även på:

www.hp.com/go/energystar

Tonerförbrukning

EconoMode använder mindre toner, vilket kan öka tonerkassetten användningstid.

Pappersanvändning

Den här produktens funktion för automatisk dubbelsidig utskrift (tvåsidig utskrift) och multipelutskrift (flera sidor skrivs ut på samma ark) kan minska mängden papper som används och därmed minska förbrukningen av naturresurser.

Plast

Plastdelar över 25 gram är markerade enligt internationell standard, vilket underlättar återvinningen när produktens livslängd har uppnåtts.

HP LaserJet-förbrukningsartiklar

Det är lätt att returnera och återvinna dina HP LaserJet-tonerkassetter efter användningen (helt kostnadsfritt) via återvinningsprogrammet HP Planet Partners. Information och anvisningar på flera språk levereras med alla skrivarpatroner och annat förbrukningsmaterial för HP LaserJet. Du bidrar ytterligare till att sänka påfrestningarna på miljön om du returnerar flera kassetter samtidigt, i stället för en och en.

HP strävar efter att tillhandahålla innovativa högklassiga produkter och tjänster som är miljövänliga i hela livscykeln, från produktutveckling och tillverkning till distribution, användning och återvinning. Om du deltar i HP Planet Partners-programmet garanterar vi att dina HP LaserJet-tonerkassetter återvinns som de ska, vilket innebär att kassetternas plast och metall används för nya produkter, så att miljön besparas miljontals ton av avfall. Eftersom kassetten återvinns och används i nya produkter, skickas den inte tillbaka till dig. Tack för att du hjälper till att ta ansvar för miljön!



OBS! Använd bara returetiketten när du skickar tillbaka äkta HP LaserJet-kassetter. Använd inte etiketten för retur av HP:s bläckpatroner, kassetter som inte är från HP, påfyllda eller kopierade kassetter eller för returer inom ramarna för garantin. Mer information om återvinning av HP:s bläckpatroner finns på <http://www.hp.com/recycle>.

Instruktioner för retur och återvinning

USA och Puerto Rico

Den etikett som medföljer HP LaserJet-tonerkassetter används för retur och återvinning av en eller flera förbrukade HP LaserJet-tonerkassetter. Följ instruktionerna nedan.

Flera returer (mer än en kassett)

1. Lägg varje HP LaserJet-tonerkassett i sin ursprungliga förpackning.
2. Tejpa ihop kartongerna med paketeringstejp. Paketet får väga upp till 31 kg.
3. Använd en gemensam förbetald leveransetikett.

ELLER

1. Använd en egen förpackning eller beställ en kostnadsfri samlingslåda från www.hp.com/recycle eller genom att ringa 1-800-340-2445 (rymmer upp till 31 kg med HP LaserJet-tonerkassetter).
2. Använd en gemensam förbetald leveransetikett.

Retur av enstaka kassett

1. Lägg HP LaserJet-tonerkassetten i sin ursprungliga förpackning.
2. Fäst leveransetiketten på förpackningens framsida.

Leverans

När det gäller återvinningsreturer av HP LaserJet-tonerkassetter ger du paketet till UPS vid nästa leverans eller hämtning. Du kan också lämna in paketet hos en auktoriserad UPS-insamlingsplats. Om du vill veta var närmaste UPS-insamlingsplats finns ringer du 020-788 799 eller besöker www.ups.com. Om du returnerar paketet via USPS-etikett lämnar du in det till den amerikanska posten. Om du vill ha mer information eller om du vill beställa fler etiketter eller returkartonger går du till www.hp.com/recycle eller ringer 1-800-340-2445. För UPS-upphämtning debiteras du gällande leveransavgifter. Informationen kan ändras utan föregående meddelande.

För bosatta i Alaska och Hawaii:

Använd inte UPS-etiketten. Ring 1-800-340-2445 för information och instruktioner. Postverket i USA tillhandahåller kostnadsfri returtransport av skrivarkassetter under ett arrangemang med HP för Alaska och Hawaii.

Returer utanför USA

Om du vill delta i HP:s återvinningsprogram följer du bara de enkla anvisningarna i återvinningsguiden (som finns inuti paketet med den nya produkten). Du kan också gå till www.hp.com/recycle. Välj land/region för att få information om hur du ska returnera dina HP LaserJet-utskriftstillbehör.

Papper

Den här produkten kan använda återvunnet papper om papperet motsvarar riktlinjerna i *HP LaserJet Printer Family Print Media Guide*. Produkten lämpar sig för användning av returpapper enligt EN12281:2002.

Materialrestriktioner

Den här HP-produkten innehåller inte kvicksilver.

Den här HP-produkten innehåller inga batterier.

Kassering av förbrukad utrustning för användare i privata hushåll i EU.



Om den här symbolen finns på produkten eller förpackningen innebär det att produkten inte får kastas tillsammans med annat hushållsavfall. Det är ditt ansvar att kassera den förbrukade utrustningen genom att lämna den till en uppsamlingsplats för återvinning av förbrukad elektrisk och elektronisk utrustning. Separat insamling och återvinning av den förbrukade utrustningen hjälper till att bevara naturresurser och gör att utrustningen återvinns på ett sätt som skyddar människors hälsa och miljön. Mer information om var du kan lämna din förbrukade utrustning för återvinning får du genom att kontakta kommunen, företaget som ansvarar för sophämtningen eller affären där du köpte produkten.



Material Safety Data Sheet (MSDS)

MSDS (Material Safety Data Sheets) för förbrukningsmaterial som innehåller kemiska substanser (t.ex. toner) kan hämtas från HP:s webbplats www.hp.com/go/msds eller www.hp.com/hpinfo/community/environment/productinfo/safety.

Mer information

Mer information om dessa miljöämnen:

- Miljöprofil för den här och många relaterade HP-produkter
- HP:s miljöengagemang
- HP:s miljöhanteringssystem
- HP:s program för återvinning av förbrukade produkter
- Säkerhetsinformation om material

Se www.hp.com/go/environment eller www.hp.com/hpinfo/globalcitizenship/environment.

Överensstämmelseintyg

Överensstämmelseintyg

Konformitetsdeklaration

enligt ISO/IEC 17050-1 och EN 17050-1, DoC#: BOISB-0801-00-rel.1.0

Tillverkarens namn: Hewlett-Packard Company
Tillverkarens adress: 11311 Chinden Boulevard,
Boise, Idaho 83714-1021, USA

tillkännager att produkten

Produktnamn: HP LaserJet P2050 Series

Kontrollmodellnummer²⁾: BOISB-0801-00

Produktalternativ: Inkluderar CE464A – Extra inmatningsfack för 500 ark
ALLA

Tonerkassetter: CE505A, CE505X

överensstämmer med följande produktspecifikationer:

Säkerhet: IEC 60950-1:2001 / EN60950-1: 2001 +A11
IEC 60825-1:1993 +A1 +A2 / EN 60825-1:1994 +A1 +A2 (klass 1 laser-/lysdiodprodukt)
GB4943-2001

EMC: CISPR22:2005 / EN 55022:2006 - Class B¹⁾
EN 61000-3-2:2000 +A2
EN 61000-3-3:1995 +A1
EN 55024:1998 +A1 +A2
FCC titel 47 CFR, artikel 15 klass B) / ICES-003, utgåva 4
GB9254-1998, GB17625.1-2003

Ytterligare information:

Produkten uppfyller kraven i EMC-direktivet 2004/108/EC och lågvoltsdirektivet 2006/95/EEC och är försedd med  CE-märkning.

Denna enhet uppfyller kraven enligt artikel 15 i FCC-bestämmelserna. Användningen avgörs av följande två villkor: (1) enheten får inte orsaka skadliga störningar, och (2) enheten måste acceptera mottagna störningar, inklusive störningar som medför att prestanda påverkas.

1) Produkten har testats i en typisk konfiguration med Hewlett-Packards datorsystem.

2) Den här produkten har tilldelats ett kontrollmodellnummer för att uppfylla bestämmelserna. Det här numret bör inte blandas ihop med marknadsnamnet eller produktnumret.

Boise, Idaho , USA

22 oktober 2007

Endast för bestämmelseavsnitt:

Kontakt i Europa: Närmaste försäljnings- och servicekontor som Hewlett-Packard har eller Hewlett-Packard GmbH, Department HQ-TRE / Standards Europe,, Herrenberger Strasse 140, , D-71034, Böblingen, (FAX: +49-7031-14-3143),
<http://www.hp.com/go/certificates>

Kontakt i USA: Product Regulations Manager, Hewlett-Packard Company,, PO Box 15, Mail Stop 160, Boise, ID 83707-0015, , (Tel: 208-396-6000)

Säkerhetsinformation

Lasersäkerhet

Center for Devices and Radiological Health (CDRH) hos U.S. Food and Drug Administration har utfärdat regler för laserprodukter tillverkade från och med 1 augusti 1976. Produkter som marknadsförs i Förenta staterna måste uppfylla dessa krav. Enheten är godkänd som en laserprodukt klass 1 under det amerikanska hälso- och personaldepartementets (DHHS) strålningstandard enligt lagen om strålningskontroll för hälsa och säkerhet från 1968. Eftersom strålningen som avges inom skrivaren är fullständigt avskärmat inom skyddande kåpor och externa höljen kan laserstrålen inte tränga ut under någon del av normal användning.

⚠ **VARNING:** Användning av skrivaren, justeringar av den eller användning av andra metoder än de som anges i denna användarhandbok kan utsätta användaren för skadlig strålning.

Kanadensiska DOC-regler

Complies with Canadian EMC Class B requirements.

« Conforme à la classe B des normes canadiennes de compatibilité électromagnétiques. « CEM ». »

VCCI-deklaration (Japan)

この装置は、情報処理装置等電波障害自主規制協議会（VCCI）の基準に基づくクラスB情報技術装置です。この装置は、家庭環境で使用することを目的としていますが、この装置がラジオやテレビジョン受信機に近接して使用されると、受信障害を引き起こすことがあります。
取扱説明書に従って正しい取り扱いをして下さい。

Nätssladdar (Japan)

製品には、同梱された電源コードをお使い下さい。
同梱された電源コードは、他の製品では使用出来ません。

EMI-deklaration (Korea)

B급 기기 (가정용 방송통신기기)	이 기기는 가정용(B급)으로 전자파적합등록을 한 기기로서 주로 가정에서 사용하는 것을 목적으로 하며, 모든 지역에서 사용할 수 있습니다.
-----------------------	------------------------------------------------------------------------------

Laserdeklaration för Finland

Luokan 1 laserlaite

Klass 1 Laser Apparät

HP LaserJet P2055, P2055d, P2055dn, P2055x , laserkirjoitin on käyttäjän kannalta turvallinen luokan 1 laserlaite. Normaaliassa käytössä kirjoittimen suojakotelointi estää lasersäteiden pääsyn

laitteen ulkopuolelle. Laitteen turvallisuusluokka on määritetty standardin EN 60825-1 (1994) mukaisesti.

VAROITUS !

Laitteen käyttäminen muulla kuin käyttöohjeessa mainitulla tavalla saattaa altistaa käyttäjän turvallisuusluokan 1 ylittävälle näkymättömälle lasersäteilylle.

WARNING !

Om apparaten används på annat sätt än i bruksanvisning specificerats, kan användaren utsättas för osynlig laserstrålning, som överskrider gränsen för laserklass 1.

HUOLTO

HP LaserJet P2055, P2055d, P2055dn, P2055x - kirjoittimen sisällä ei ole käyttäjän huollettavissa olevia kohteita. Laitteen saa avata ja huoltaa ainoastaan sen huoltamiseen koulutettu henkilö. Tällaiseksi huoltotoimenpiteeksi ei katsota väriainekasetin vaihtamista, paperiradan puhdistusta tai muita käyttäjän käsikirjassa lueteltuja, käyttäjän tehtäväksi tarkoitettuja ylläpitotoimia, jotka voidaan suorittaa ilman erikoistyökaluja.

VARO !

Mikäli kirjoittimen suojakotelo avataan, olet alttiina näkymättömälle lasersäteilylle laitteen ollessa toiminnassa. Älä katso säteeseen.

WARNING !

Om laserprinterns skyddshölje öppnas då apparaten är i funktion, utsättas användaren för osynlig laserstrålning. Betrakta ej strålen. Tiedot laitteessa käytettävän laseriodin säteilyominaisuuksista: Aallonpituus 775-795 nm Teho 5 m W Luokan 3B laser.

Ämnestabell (Kina)

有毒有害物质表

根据中国电子信息产品污染控制管理办法的要求而出台

部件名称	有毒有害物质和元素					
	铅 (Pb)	汞 (Hg)	镉 (Cd)	六价铬 (Cr(VI))	多溴联苯 (PBB)	多溴二苯醚 (PBDE)
打印引擎	X	0	X	X	0	0
控制面板	0	0	0	0	0	0
塑料外壳	0	0	0	0	0	0
格式化板组件	X	0	0	0	0	0
碳粉盒	X	0	0	0	0	0

3043

0：表示在此部件所用的所有同类材料中，所含的此有毒或有害物质均低于 SJ/T11363-2006 的限制要求。

X：表示在此部件所用的所有同类材料中，至少一种所含的此有毒或有害物质高于 SJ/T11363-2006 的限制要求。

注：引用的“环保使用期限”是根据在正常温度和湿度条件下操作使用产品而确定的。

Index

A

A6-formatspapper, fylla på 56
akustikspecifikationer 151
Allmänt skyddsfel, undantag
OE 129
anpassa dokument
Windows 68
antal sidor 12
användningsinformation 12
arkiv, inställning 15
artikelnummer
fack 137
minne 137
tonerkassetter 137
automatisk övergång,
inställning 16
avancerade utskriftsalternativ
Windows 70
avbryta
utskrift 66
avbryta en utskriftsbegäran 66
avinstallera Macintosh-
programvara 32
avinstallera programvara för
Windows 26
avtal för service på det egna
företaget 147

B

bakre utmatning
skriva ut till 59
bakre utmatnings
fack, hitta 5
batterier som medföljer 157
beställa
artikelnummer för 137
förbrukningsmaterial och
tillbehör 136
beställ förbrukningsmaterial,
meddelande 107

bestämmelser om
lasersäkerhet 159
bildkvalitet
arkiv, inställning 15
HP ToolboxFX,
inställningar 76
brevpapper, fylla på 70
byta ut tonerkassetter 82
böjda papper
inställningar 15

C

Courier,
teckensnittsinställning 14

D

DIMM-kort
artikelnummer 137
verifiera installation 90
åtkomst till 5
driftsmiljö
specifikationer 152
driftsmiljö för produkten
specifikationer 152
drivrutiner
användningsinformation 12
förinställningar (Macintosh) 34
genvägar (Windows) 67
inställningar 23, 24, 32, 33
Macintosh,
problemlösning 130
Macintosh-inställningar 34
papperstyper 52
som ingår 3
som kan användas 21
universella 22
Windows, öppna 67

dubbelsidig utskrift
papperspåfyllnings-
orientering 55
Windows 68
duplexpappersbana
papperstrassel 112
duplexutskrift
papperspåfyllnings-
orientering 55

E

EconoMode-inställning 62
effekt
förbrukning 151
elektriska specifikationer 151
enhetsfel, felmeddelande 107
Enhetsinställningar, flik, HP
ToolboxFX 75
enhetsstatus
fliken Macintosh-tjänster 37
enhetssökning över nätverk 41
EPS-filer, problemlösning 131
ersätta förbrukningsmaterial,
meddelande om 107
Ethernet-kort, artikelnummer 137
etiketter
utmatningsfack, välja 59
EU, kassering 157
EWS. Se inbäddad webbserver

F

fack
artikelnummer 137
dubbelsidig utskrift 36
inställningar 13, 75
kapacitet 53
konfigurera 58
ladda, felmeddelanden 108
pappersorientering 55
placering 5

- fack, utmatning
 - kapacitet 53
 - placering 5
 - välja 59
- Fack 1
 - fylla på 55
 - inställningar 13
 - kapacitet 53
 - papperstrassel 115
- Fack 2
 - fylla på 56
 - inställningar 13
 - kapacitet 53
 - papperstrassel 116
- fack 3
 - fysiska specifikationer 150
- Fack 3
 - fylla på 56
 - kapacitet 53
 - papperstrassel 118
- FastRes 3
- felmeddelanden
 - lampor, kontrollpanel 10
- felsökning
 - checklista 102
 - direktanslutningsproblem 127
 - nätverksproblem 102
 - pappersinmatning (Fack 1) 94
 - pappersinmatning (Fack 2) 97
 - papperstrassel 102, 110, 115, 116, 119
 - sidor skrivs inte ut 126
 - sidor skrivs ut långsamt 126
 - tomma sidor 126
 - USB-kablar 126
- Felsökningsflik
 - HP ToolboxFX-inställningar 77
- Finsk deklaration avseende
 - lasersäkerhet 159
- fixeringsenhet
 - fel 106
- flera sidor per ark
 - Windows 68
- Fliken e-postvarningar, HP
 - ToolboxFX 74
- Fliken Systeminställningar, HP
 - ToolboxFX 77
- fliken Tjänster
 - Macintosh 37
- fläkt, felmeddelande 106
- formaterare
 - säkerhet 81
- funktioner 2, 3
- fylla på material
 - extra Fack 3 56
 - Fack 1 55
 - Fack 2 56
 - felmeddelanden 108
 - papper i A6-format 56
- fysiska specifikationer 150
- färgtext
 - skriv ut som svart 70
- Förbjuden åtgärd, fel 129
- förbrukad produkt, kassering 157
- förbrukningsmaterial
 - artikelnummer 137
 - beställa 77, 136
 - beställningsmeddelande 107
 - byta ut tonerkassetter 82
 - förfalskat 82
 - inte från HP 82
 - meddelande om att det ska bytas ut 107
 - status, meddelanden på kontrollpanelen 10
 - status, visa med HP ToolboxFX 73
 - statussida 12
 - transportlås, felmeddelande 108
 - utbytesintervall 82
 - verifiering 82
 - återvinna 155
- förbättra utskriftskvaliteten 121
- förfalskat förbrukningsmaterial 82
- förinställningar (Macintosh) 34
- förstasida
 - använd olika papper 34
- försättsblad 34, 67
- förvara
 - tonerkassetter 82
- G**
 - garanti
 - kundens egen reparation 145
 - licens 143
 - produkt 140
 - tonerkassetter 142
 - utökad 148
- genvägar 67
- grovt papper
 - utmatningsfack, välja 59
- H**
 - hantera nätverket 43
 - Hjälp, flik, HP ToolboxFX 74
 - hjälpmedelsfunktioner 4
 - HP:s kundtjänst 105
 - HP:s miljöprogram 155
 - HP:s speciallinje för bedrägerier 82
 - HP:s universella Postscript-emuleringsdrivrutin 21
 - HP Jetdirect-skrivarserver
 - artikelnummer 137
 - HP SupportPack 148
 - HP ToolboxFX
 - Enhetsinställningar, flik 75
 - e-postvarningar, flik 74
 - fliken Varningar 74
 - Hjälp, flik 74
 - Nätverksinställningar, flik om 27
 - Status, flik 73
 - Systeminställningar, flik 77
 - HP Universell skrivardrivrutin 22
 - HP-UX-programvara 29
 - HP Web Jetadmin 28, 79
 - Händelselogg 73
 - höger sidopanel, placering 5
- I**
 - inbäddad webbserver 28, 33
 - Inbäddad webbserver (EWS)
 - använda 28
 - beställa
 - förbrukningsartiklar 79
 - Fliken Inställningar 79
 - Fliken Nätverk 79
 - produktsupport 79
 - Status-fliken 78
 - säkerhet 79
 - informationssidor
 - skriva ut 28
 - inmatningsfack
 - fylla på material 56
 - inmatningsvals
 - Fack 1 94
 - Fack 2 97

- installera förbrukningsmaterial, meddelande om 108
- inställningar
 - drivrutiner 24, 33
 - drivrutinsförinställningar (Macintosh) 34
 - HP ToolboxFX 75
 - nätverksrapport 12
 - nätverksutskrift 42
 - prioritet 23, 32
 - Systeminställningar, meny 13
 - återställa standard 15
- Inställningar, flik (inbäddad webbserver) 79
- inställningar för papper med anpassad storlek
 - Macintosh 34
- inte från HP, förbrukningsmaterial 82
- IP-adress
 - automatisk konfiguration 44
 - konfigurera manuellt 44
 - Macintosh, problemlösning 130
 - protokoll som stöds 42
- J**
- Jetadmin, HP Web 28, 79
- Jetdirect-skrivarserver
 - artikelnummer 137
- K**
- kablar
 - USB, ansluta 40
 - USB, felsökning 126
- Kanadensiska DOC-regler 159
- kartongpapper
 - utmatningsfack, välja 59
- kassering, förbrukad produkt 157
- kassetter
 - artikelnummer 137
 - beställningsmeddelande 107
 - byta ut 82
 - funktioner 3
 - garanti 142
 - inte från HP 82
 - lagring 82
 - meddelande om att de ska bytas ut 107
 - rengöra området 92
- status, visa med HP ToolboxFX 73
- statusmeddelanden 10
- statussida för förbrukningsmaterial 12
- utbytesintervall 82
- verifiering 82
- återvinna 155
- äkta HP-förbrukningsmaterial 82
- kassetter, toner
 - Macintosh-status 37
- knappar, kontrollpanel 10
- konfigurationssida 12
- kontrollpanel
 - inställningar 23, 32
 - knappar 10
 - lampor 10
 - menyer 11
 - menykarta, skriva ut 12
 - Nätverkskonfig. meny 16
 - placering 5
 - Rapporter, meny 12
 - rengöringssida, skriva ut 77
 - Service, meny 15
 - språk 13
 - Systeminställningar, meny 13
 - teckenfönster 10
- kopior, antal
 - Windows 70
- Koreanska EMI-bestämmelser 159
- kundsupport
 - Linux 133
 - ompackning av produkt 147
 - online 105
- kuvert
 - påfyllningsorientering 55
 - utmatningsfack, välja 59
- kvalitet
 - arkiv, inställning 15
 - HP ToolboxFX, inställningar 76
- kvicksilverfri produkt 157
- L**
- lampor, kontrollpanel 10
- leveransinställningar, återställa 15
- licens, programvara 143
- liggande orientering
 - inställning, Windows 68
- Linux-drivrutiner 133
- Linux-programvara 29
- litet papper, utskrift på 59
- luftfuktighet
 - problemlösning 121
 - specifikationer 152
- läsa produkten 81
- länkhastighetsinställningar 45
- lösa
 - direktanslutningsproblem 127
 - nätverksproblem 102
- lösning
 - buktning 124
 - delar av tecken saknas 122
 - felaktiga tecken 124
 - grå bakgrund 123
 - ljus eller blek utskrift 122
 - lös toner 123
 - skev sida 124
 - skrynklor 125
 - tonerfläckar 122
 - tonern smetar 123
 - tonerspridning runt kanterna 125
 - veck 125
 - vertikala streck 122
 - vågigt 124
 - återkommande vertikala defekter 123
- M**
- Macintosh
 - drivrutiner, problemlösning 130
 - drivrutinsinställningar 33, 34
 - operativsystem som kan användas 32
 - problem, problemlösning 130
 - support 146
 - ta bort programvara 32
 - USB-kort, problemlösning 131
 - ändra storlek på dokument 34
- Macintosh-drivrutinsinställningar
 - anpassad pappersstorlek 34
 - fliken Tjänster 37
 - vattenstämplrar 35

- material
 - anpassad storlek, Macintosh-
inställningar 34
 - buktning, inställning 15
 - förstasida 34
 - HP ToolboxFX-
inställningar 75
 - sidor per ark 35
 - skriva ut manuellt 57
 - standardinställningar 13, 75
 - storlekar som kan
användas 49
- materialrestriktioner 157
- Material Safety Data Sheet
(MSDS) 157
- material som kan användas 49
- materialtrassel. Se trassel
meddelanden
 - lampor, kontrollpanel 10
- menyer, kontrollpanel
 - karta, skriva ut 12
 - Nätverkskonfig. 16
 - Rapporter 12
 - Service 15
 - Systeminställning 13
 - öppna 11
- minne
 - artikelnummer 137
 - DIMM-moduler, säkerhet 81
 - felmeddelanden 108
 - permanenta resurser 90
 - verifiera installation 90
- modeller, funktionsjämförelse 2
- mot förfalskat
 - förbrukningsmaterial 82
 - mått, produkt 150
- N**
- Network Settings, flik, HP
ToolboxFX 77
- nästa-dags-service hos
kunden 147
- nätverk
 - HP Web Jetadmin 79
 - inställningar 16
 - inställningar, ändra 43
 - inställningar för
länkhastighet 45
 - inställningsrapport 12
 - konfigurationssida 12
 - konfigurera 41
 - konfigurera IP-adress 44
 - lösenord, ställa in 43
 - lösenord, ändra 43
 - port, konfigurera 42
 - produktsökning 41
 - protokoll som stöds 41
- Nätverk, flik (inbäddad
webbserver) 79
- Nätverkskonfig. meny 16
- näverk
 - inställningar, visa 43
- O**
- OH-film
 - utmatningsfack 59
- omfördela toner 84
- omgivning runt produkten
problemlösning 121
- ompackning av produkt 147
- online-support 105
- operativsystem som stöds 20, 32
- orientering
 - inställning, Windows 68
 - papper, vid påfyllning 55
- P**
- packning av produkt 147
- papper
 - A6-format, fackjustering 56
 - anpassad storlek, Macintosh-
inställningar 34
 - anpassa storlek, välja 67
 - buktning, inställning 15
 - första och sista sidan, använda
annat papper 67
 - förstasida 34
 - försättsblad, använda annat
papper 67
 - HP ToolboxFX-
inställningar 76
 - problemlösning 121
 - påfyllningsorientering 55
 - sidor per ark 35
 - specialstorlekar 51
 - standardinställningar 13, 75
 - storlek, välja 67
 - storlekar som kan
användas 49
 - typ, välja 67
 - typer som stöds 52
- pappersbana
 - papperstrassel 110
- papperstrassel. Se trassel
- papperstrassel <placering>
felmeddelanden 105
- pausa en utskriftsbegäran 66
- PCL-drivrutiner
 - universella 22
- PCL-inställningar, HP
ToolboxFX 76
- PCL-teckensnitt 12
- permanenta resurser 90
- portar
 - problemlösning
Macintosh 131
som kan användas 3
USB 40
- PostScript-inställningar, HP
ToolboxFX 76
- PostScript Printer Description-filer
(PPD)
 - problemlösning 130
- PPD-filer
 - problemlösning 130
- prioritet, inställningar 23, 32
- problemlösning
 - EPS-filer 131
 - Linux 133
 - Macintosh-problem 130
 - miljö 121
 - papper 121
 - utskriftskvalitet 121
- processorhastighet 3
- produkt
 - jämförelse 2
 - registrering 77
- programvara
 - avinstallera för Windows 26
 - avinstallera i Macintosh 32
 - HP Web Jetadmin 28
 - inbäddad webbserver 28, 33
 - inställningar 23, 32
 - licensavtal för
programvara 143
 - operativsystem som kan
användas 20, 32
- ProRes 3
- protokoll, nätverk 41

PS-teckensnitt 12
på/av-strömbrytare, placering 5

R

rak pappersbana
 paperstrassel 119
Rapporter, meny 12
registrering, produkt 77
rengöring
 inmatningsvals (Fack 1) 94
 inmatningsvals (Fack 2) 97
 skrivare 92
 tonerkassettområde 92
rensar paperstrassel
 duplexpappersbana 112
rensa trassel
 pappersbana 110
 platser 110
 rak pappersbana 119
 tonerkassetts område 110
 övre utmatningsfack 119
 Se även trassel

S

service
 ompackning av produkt 147
service, felmeddelande 107
Service, meny 15
serviceavtal 147
servicesida 12
sidföljd, ändra 70
sidor
 ingen utskrift 126
 långsam utskrift 126
 per ark, Windows 68
 tomma 126
sidor per ark 35
SIMM-kort, inkompatibilitet 87
skrivarkassetter
 statusmeddelanden 10
skriva ut
 ansluta till ett nätverk 42
 felsökning 126
 manuell matning 57
skriva ut på samma pappersark
 Windows 68
skriv ut på båda sidor
 Windows 68
Snabbinställningar 67
Solaris-programvara 29

spara resurser 90
spara resurser, minne 90
speciallinje för bedrägerier 82
specialmaterial
 riktlinjer 54
specialpapper
 riktlinjer 54
specialstorlekar på papper 51
specifikationer
 driftsmiljö 152
 elektriska och akustiska 151
 funktioner 3
 fysiska 150
Spool32, fel 129
språk, kontrollpanel 13
standardinställningar,
 återställa 15
status
 fliken Macintosh-tjänster 37
 förbrukningsmaterial,
 meddelanden på
 kontrollpanelen 10
 förbrukningsmaterial,
 utskriftsrapport 12
 varningar, HP ToolboxFX 73
 visa med HP ToolboxFX 73
Status, flik, HP ToolboxFX 73
Status-fliken (inbäddad
 webbserver) 78
status för förbrukningsmaterial,
 fliken Tjänster
 Macintosh 37
status för förbrukningsmaterial,
 Tjänster, flik
 Windows 70
stoppa en utskriftsbegäran 66
storlekar, material
 standardinställning 13
storleksanpassa dokument
 Macintosh 34
ström
 brytare, placering 5
 felsökning 102
stående orientering
 inställning, Windows 68
support
 Linux 133
 ompackning av produkt 147
 online 70, 77, 105
SupportPack, HP 148

Systeminställning, meny 13
säkerhetsfunktioner 79, 81
säkerhetsinformation 159

T

ta bort Macintosh-
 programvara 32
TCP/IP
 inställningar 16
 protokoll som stöds 41
teckensnitt
 Courier-inställningar 14
 EPS-filer, problemlösning 131
 listor, skriva ut 12
 permanenta resurser 90
 som ingår 3
teknisk support
 Linux 133
 ompackning av produkt 147
 online 105
temperatur, specifikationer 152
testsida 12
tillbehör
 artikelnummer 137
 beställa 136
 tillgängliga 3
tomma sidor
 felsökning 126
toner
 fläckar 122
 låg 122
 lös toner 123
 omfördela 84
 smetar 123
 tonerspridning runt
 kanterna 125
tonerkassetter
 artikelnummer 137
 beställningsmeddelande 107
 byta ut 82
 funktioner 3
 garanti 142
 inte från HP 82
 lagring 82
 Macintosh-status 37
 meddelande om att de ska
 bytas ut 107
 omfördela toner 84
 paperstrassel i området 110
 rengöra området 92

- status, visa med HP
 - ToolboxFX 73
- statussida för
 - förbrukningsmaterial 12
- utbytesintervall 82
- verifiering 82
- återvinna 155
- äkta HP-
 - förbrukningsmaterial 82
- transportera produkt 147
- transportlås, felmeddelande 108
- trassel
 - platser 110
 - spåra antal 12
 - utskriftskvalitet, efter 121
 - Se även rensa trassel
- tungt papper
 - utmatningsfack, välja 59
- tvåsidig utskrift
 - Windows 68
- typer, material
 - HP ToolboxFX-
 - inställningar 76
- tyst läge
 - aktivera 13, 63

U

- underhållsavtal 147
- universell skrivardrivrutin 22
- UNIX-programvara 29
- upplösning
 - funktioner 3
 - problemlösning, kvalitet 121
- USB-kabel, artikelnummer 137
- USB-port
 - ansluta 40
 - felsökning 126
 - hastighet, inställningar 15
 - problemlösning
 - Macintosh 131
 - som kan användas 3
- utdatakvalitet. Se utskriftskvalitet
- utskrift med manuell matning 57
- utskriftsfel,
 - felmeddelande 105, 108
- utskriftskvalitet
 - arkiv, inställning 15
 - buktning 124
 - delar av tecken saknas 122
 - felaktiga tecken 124

- förbättra 121
- grå bakgrund 123
- HP ToolboxFX,
 - inställningar 76
- ljus eller blek utskrift 122
- lös toner 123
- miljö 121
- papper 121
- problemlösning 121
- skev sida 124
- skrynklor 125
- tonerfläckar 122
- tonern smetar 123
- tonerspridning runt
 - kanterna 125
- trassel, efter 121
- veck 125
- vertikala streck 122
- vågigt 124
- återkommande vertikala
 - defekter 123
- utskriftsuppgifter 65
- utökad garanti 148

V

- vanliga orsaker
 - trassel 109
- varningar
 - konfigurera 73
 - visa med HP ToolboxFX 74
- Varningar, flik, HP ToolboxFX 74
- varningar via e-post, ställa in 73
- vattenstämplar
 - Windows 68
- VCCI-deklaration (Japan) 159
- veckovis service hos kunden 147
- vikt, produkt 150
- vykort
 - utmatningsfack, välja 59
- växla läge för brevpapper 70

W

- webbplatser
 - bedrägerirapporter 82
 - HP Web Jetadmin, hämta 79
 - kundsupport 105
 - Linux-support 133
 - Macintosh-kundsupport 146
 - Material Safety Data Sheet (MSDS) 157

- Webbplatser
 - beställa
 - förbrukningsmaterial 136
 - universell skrivardrivrutin 22
 - webbserver, inbäddad 28
- Windows
 - drivrutiner som stöds 21
 - drivrutinsinställningar 24
 - operativsystem som kan användas 20
 - programvara för 27
 - universell skrivardrivrutin 22

A

- återanvända 155
- återställa
 - standardinställningar 15
- återvinna
 - Retur av HP-
 - förbrukningsmaterial och miljöprogram 156
- åtgärda trassel
 - Fack 1 115
 - Fack 2 116
 - Fack 3 118

Ä

- ändra storlek på dokument
 - Macintosh 34
 - Windows 68

Ö

- överensstämmelseförklaring 158
- övre utmatningsfack
 - kapacitet 53
 - papperstrassel 119
 - placering 5
 - skriva ut till 59

© 2009 Hewlett-Packard Development Company, L.P.

www.hp.com



CE457-90932